

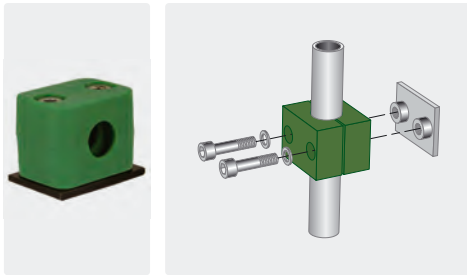

24°-DIN-Rohrverschraubungen (Schneidringsystem) Edelstahl V4A 1.4571 / AISI 316 TI..	402
24°-DIN-Rohrverschraubungen (Schneidringsystem) Stahl ZnNi-Beschichtung.....	403
Automatik Hochdruckschlauchaufroller	411-412, 415-416
Automatik Hochdruckschlauchaufroller rostfrei	414
Automatik Hochdruckschlauchaufroller, montiert mit fertig konfektionierten Hochdruckschläuchen.....	418-419
Hochdruckkugelhähne	405
Hochdruckkugelhähne ST-3105	405
Hochdruckmagnetventile stromlos geschlossen	406
Hochdruckrohre	401
Hochdruckschlauchaufroller	420-422
Hochdruckschlauchaufroller STKI mit E-Antrieb	421
Hochdruckschlauchaufroller ST-71	423
Hochdruckschlauchtrommel	424
Pneumatisches Hochdruck-Ventil 2/2 Wege	406
Rohrschellen	400
Rohrverschraubungen (Schneidringsystem).....	405
Schlauchführungssystem . Edelstahl V2A / AISI 304. 28 x 30 mm Profil	408
Schlauchführungssystem . Stahl verzinkt . 28 x 30 mm Profil	407-408
Schlauchführungssystem . Stahl verzinkt . 32 x 30 mm Profil	409-410
Schraubrohrsellen / Befestigungsmaterial	401
ST-71 Schlauchaufroller mit Rohrreinigungsschlauch	423
Universal Schlauchhalterung ST-71 für die Wandmontage	424
Verschraubungen für Schneidringsystem	404
Verteiler-Anschlussblock	424
Wandhalter	405
Wasserkasten für die Wandbefestigung	424
Zubehör Hochdruckschlauchaufroller.....	412-413, 417, 420, 425
Zubehör ST-71	423
Zubehör STKI mit E-Antrieb	421

Rohrschellen

Rohrschellen mit Anschweißplatte



Schelle komplett mit Anschweißplatte und Innensechskantschrauben inkl. Scheiben.

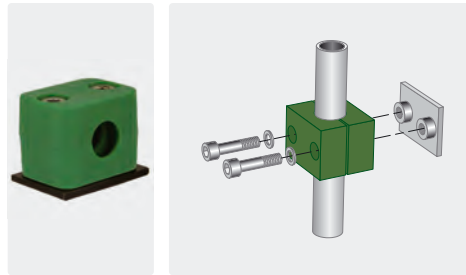

Schelle komplett mit Anschweißplatte und Innensechskantschrauben inkl. Scheiben.

Rohrschellen Einfachmontage

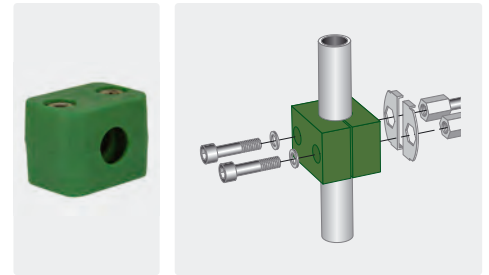

Schelle komplett mit Innensechskantschrauben inkl. Scheiben, Stahl verzinkt. Für Aufbaumontage oder auf Doppelschweißplatte.

R+M Nr.	RØ	(M)
598 100 49	10	Edelstahl
598 120 49	12	Edelstahl
598 150 49	15	Edelstahl
598 160 49	16	Edelstahl
598 180 49	18	Edelstahl
598 200 49	20	Edelstahl
598 220 49	22	Edelstahl

R+M Nr.	RØ	(M)
598 100 4	10	Stahl verzinkt
598 120 4	12	Stahl verzinkt
598 150 4	15	Stahl verzinkt
598 160 4	16	Stahl verzinkt
598 180 4	18	Stahl verzinkt
598 200 4	20	Stahl verzinkt
598 220 4	22	Stahl verzinkt

R+M Nr.	RØ	(M)
598 100 3	10	Stahl verzinkt
598 120 3	12	Stahl verzinkt
598 150 3	15	Stahl verzinkt
598 160 3	16	Stahl verzinkt
598 180 3	18	Stahl verzinkt
598 200 3	20	Stahl verzinkt
598 220 3	22	Stahl verzinkt

Rohrschellen für Tragschienen

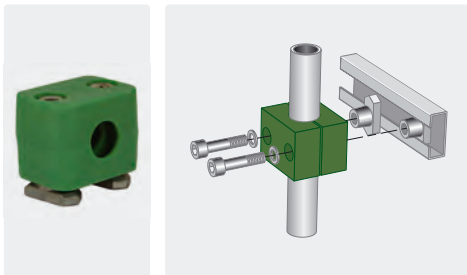

Schelle komplett mit Tragschienenmutter und Innensechskantschrauben inkl. Scheiben.

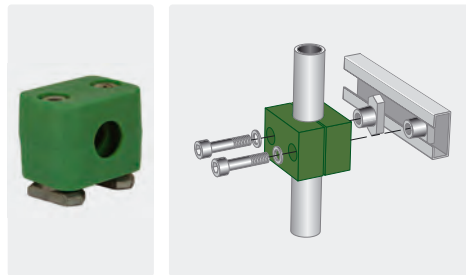

Schelle komplett mit Tragschienenmutter und Innensechskantschrauben inkl. Scheiben.

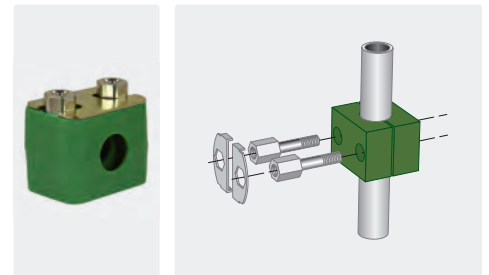

Schelle komplett mit Innensechskantschrauben und Sicherungsblech, Stahl verzinkt

R+M Nr.	RØ	(M)
598 100 19	10	Edelstahl
598 120 19	12	Edelstahl
598 150 19	15	Edelstahl
598 160 19	16	Edelstahl
598 180 19	18	Edelstahl
598 200 19	20	Edelstahl
598 220 19	22	Edelstahl

R+M Nr.	RØ	(M)
598 100 1	10	Stahl verzinkt
598 120 1	12	Stahl verzinkt
598 150 1	15	Stahl verzinkt
598 160 1	16	Stahl verzinkt
598 180 1	18	Stahl verzinkt
598 200 1	20	Stahl verzinkt
598 220 1	22	Stahl verzinkt

R+M Nr.	RØ	(M)
598 150 2	15	Stahl verzinkt
598 160 2	16	Stahl verzinkt
598 180 2	18	Stahl verzinkt
598 200 2	20	Stahl verzinkt
598 220 2	22	Stahl verzinkt

Rohrschellenhalter

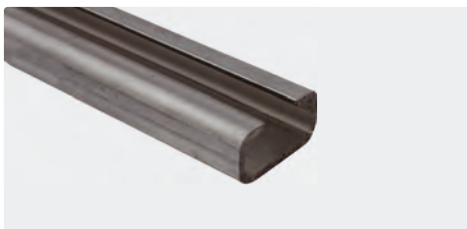

Handelslänge 2 m

R+M Nr.	(M)
598 002 09	Edelstahl

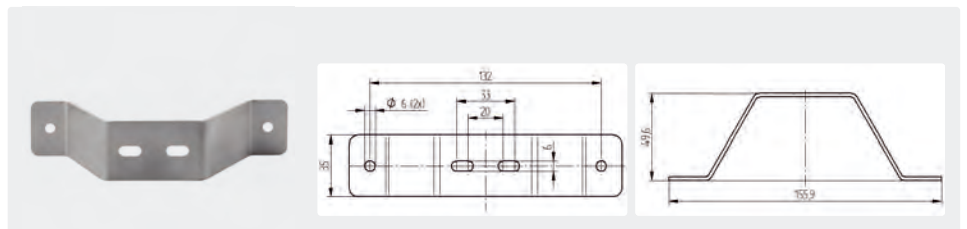

R+M Nr.	(M)
040 003 895	Edelstahl

Symbole \varnothing Rohraußendurchmesser in mm δ Wandstärke (M) Material (P) Druck \boxtimes Gewicht (VPE) Verpackungseinheit \boxplus Spedition

Schraubrohrsellen / Befestigungsmaterial

Schraubrohrsellen



Edelstahl V2A. 1.4301 / AISI 304

R+M Nr.	Ø
598 912 169	12 - 16 mm
598 915 199	15 - 19 mm
598 920 239	20 - 23 mm



Stockschraube. Edelstahl. M8 x 80

R+M Nr.
598 010 809

Hammerkopfschrauben



M8 x 30. Stahl verzinkt

R+M Nr.	VPE
107 902 1	1
107 902 0	50



M8 x 30. Edelstahl

R+M Nr.	VPE
107 902 9	1
107 902 8	50

Hochdruckrohre

Rohre nahtlos gezogen



Edelstahl - nach DIN 2391 und 17458/1 oder **Stahl verzinkt/chromatisiert** / E235+N nach EN 10305-4 (DIN 2445/2).

Produktionslänge 5-7 m (Mindestabnahme). Die Berechnung erfolgt per Meter, zuzüglich Schnittkosten pro Schnitt (599 000 0).

Andere Abmessungen und Edelstahlsorten liefern wir auf Anfrage.

Ø	R+M Nr.	M	W	P	G
10	599 101 0	Edelstahl V2A / AISI 304	1,5 mm	297 bar	0,319 kg/m
10	599 101 51	Stahl verzinkt/chromatisiert	1,5 mm	385 bar	0,314 kg/m
12	599 121 5	Edelstahl V2A / AISI 304	1,5 mm	241 bar	0,394 kg/m
12	599 121 51	Stahl verzinkt/chromatisiert	1,5 mm	305 bar	0,388 kg/m
15	599 151 5	Edelstahl V2A / AISI 304	1,5 mm	189 bar	0,507 kg/m
15	599 151 51	Stahl verzinkt/chromatisiert	1,5 mm	249 bar	0,499 kg/m
16	599 162 0	Edelstahl V2A / AISI 304	2,0 mm	252 bar	0,701 kg/m
16	599 162 02	Edelstahl V4A / AISI 316Ti	2,0 mm	305 bar	0,701 kg/m
16	599 162 01	Stahl verzinkt/chromatisiert	2,0 mm	305 bar	0,691 kg/m
18	599 182 0	Edelstahl V2A / AISI 304	2,0 mm	221 bar	0,801 kg/m
20	599 202 0	Edelstahl V2A / AISI 304	2,0 mm	196 bar	0,901 kg/m
22	599 222 0	Edelstahl V2A / AISI 304	2,0 mm	177 bar	1,000 kg/m

Versand für Rohre (Handelslänge 5 - 7 m)

Unter 5 Stangen kann der Versand nur geschnitten (auf 2 m) per UPS erfolgen.

Ø	Paketdienst (ca. 2 m)
10	3-9 Rohre (6-27 m)
12	3-9 Rohre (6-27 m)
15	3-9 Rohre (6-27 m)
16	3-9 Rohre (6-27 m)
18	3-9 Rohre (6-27 m)
20	3-9 Rohre (6-27 m)
22	3-9 Rohre (6-27 m)

Ab 5 Rohre kann der Versand ungeschnitten per Spedition erfolgen.

Ø	Spedition (ca. 5-7 m)
10	ab 5 Rohre (ab 30 m)
12	ab 5 Rohre (ab 30 m)
15	ab 5 Rohre (ab 30 m)
16	ab 5 Rohre (ab 30 m)
18	ab 4 Rohre (ab 24 m)
20	ab 4 Rohre (ab 24 m)
22	ab 4 Rohre (ab 24 m)

Welcher Durchmesser?

Ø	Wassermenge
10	bis 600 l/h
12	bis 900 l/h
15	bis 1.100 l/h
16	bis 1.200 l/h
18	bis 1.500 l/h
20	bis 2.400 l/h
22	bis 3.600 l/h

Fragen Sie unsere aktuellen Preise an. Es lohnt sich!

24°-DIN-Rohrverschraubungen (Schneidringssystem) Edelstahl V4A 1.4571 / AISI 316 TI

Das Standardprogramm der Rohrverschraubungen entspricht der DIN 2353, ISO 8434-1.

Typ GAI, Kegel 24°



R+M Nr.	RØ	Ø	TYP	↔
592 101 4	10	1/4"	L	39
592 13	12	3/8"	L	41
592 15	15	3/8"	L	45
592 17	15	1/2"	L	46
592 18	18	1/2"	L	47
592 16	16	1/2"	S	50
592 161	16	M22	S	52

Typ GE, Kegel 24°



R+M Nr.	RØ	Ø	TYP	↔
581 09	8	1/4"	L	37
596 101 4	10	1/4"	L	38
596 121 4	12	1/4"	L	39
596 123 8	12	3/8"	L	39
596 121 2	12	1/2"	L	42
596 153 8	15	3/8"	L	40
596 151 2	15	1/2"	L	40
596 183 8	18	3/8"	L	43
596 181 2	18	1/2"	L	45
591 12	12	3/8"	S	46
591 120	12	1/2"	S	48
591 14	16	3/8"	S	48
591 16	16	1/2"	S	51

Typ G, Kegel 24°



R+M Nr.	RØ	TYP	↔
593 081	8	L	41
593 101	10	L	43
593 121	12	L	44
593 15	15	L	46
593 18	18	L	49
593 22	22	L	53
593 12	12	S	52
593 16	16	S	58
593 20	20	S	66

Typ T, Kegel 24°



R+M Nr.	RØ	TYP	↔
595 101	10	L	60
595 121	12	L	64
595 15	15	L	72
595 18	18	L	80
595 22	22	L	88
595 12	12	S	76
595 16	16	S	86
595 20	20	S	96

Typ W, Kegel 24°



R+M Nr.	RØ	TYP	↔
594 101	10	L	30
594 121	12	L	32
594 15	15	L	36
594 18	18	L	40
594 22	22	L	44
594 12	12	S	38
594 16	16	S	43
594 20	20	S	48

Typ REDV, Kegel 24°

Einstellbare Reduzier-Dichtkegelverschraubung



R+M Nr.	RØ	RØ	TYP	↔
593 121 02	12	10	L	42
593 151 22	15	12	L	46
593 181 52	18	15	L	45
593 161 22	16	12	S	48

Typ EWVD, Kegel 24°

Einstellbare 90° Winkelverschraubung



R+M Nr.	RØ	TYP	↔
594 101 02	10	L	30
594 121 22	12	L	32
594 151 52	15	L	36
594 161 62	16	S	43

Typ ETVD, Kegel 24°

Einstellbare T-Verschraubung



R+M Nr.	RØ	TYP	↔
595 101 02	10	L	60
595 121 22	12	L	64
595 151 52	15	L	74
595 161 62	16	S	86

Typ ELVD, Kegel 24°

Einstellbare L-Verschraubung



R+M Nr.	RØ	TYP	↔
595 101 03	10	L	58
595 121 23	12	L	61
595 151 53	15	L	69
595 161 63	16	S	78

Typ EGVD-R-WD, Kegel 24°

Gerade einstellbare Verschraubung



R+M Nr.	RØ	Ø	TYP	↔
596 101 42	10	1/4"	L	27
596 103 82	10	3/8"	L	29
596 123 82	12	3/8"	L	34
596 151 22	15	1/2"	L	32
596 161 22	16	1/2"	S	37

**Montageanleitung nach
DIN 3859 beachten.**

Welcher Betriebsdruck bei Edelstahl?

LL = sehr leichte Baureihe

L = leichte Baureihe

S = schwere Baureihe

Andere Verschraubungen liefern wir auf Anfrage.

TYP	Nominal Druck nach DIN 2401
LL (4 - 8)	100 bar
L (6 - 10)	315 bar
L (12 - 18)	315 bar
L (22 - 42)	160 bar
S (6 - 10)	630 bar
S (12 - 16)	490 bar
S (20 - 38)	315 bar

Symbole Ø Gewinde RØ Rohraußendurchmesser in mm ↔ Länge in mm TYP Typ

24°-DIN-Rohrverschraubungen (Schneidringssystem) Stahl ZnNi-Beschichtung

Die optimierte Zink-Nickel Beschichtung übertrifft Korrosionsschutzwerte von > 1.200 Stunden gegenüber Weißrost. Getestet wird gem. DIN EN ISO 9227.

Typ GAI, Kegel 24°



R+M Nr.	RØ	Ø	TYP	↔
580 101 4	10	1/4"	L	40
580 123 8	12	3/8"	L	41
580 153 8	15	3/8"	L	43
580 151 2	15	1/2"	L	46
581 56	18	1/2"	L	47
580 123 81	12	3/8"	S	43
580 161 21	16	1/2"	S	50

Typ GE, Kegel 24°



R+M Nr.	RØ	Ø	TYP	↔
581 101 4	10	1/4"	L	38
581 121 4	12	1/4"	L	39
581 123 8	12	3/8"	L	39
581 121 23	12	1/2"	L	42
581 153 8	15	3/8"	L	40
581 81	15	1/2"	L	43
581 183 8	18	3/8"	L	41
581 181 2	18	1/2"	L	45
581 123 81	12	3/8"	S	45
581 121 21	12	1/2"	S	48
581 163 8	16	3/8"	S	48
581 80	16	1/2"	S	51

Typ G, Kegel 24°



R+M Nr.	RØ	TYP	↔
581 101 0	10	L	41
581 121 2	12	L	44
581 151 5	15	L	46
581 181 8	18	L	40
581 222 2	22	L	53
581 121 22	12	S	52
581 161 6	16	S	58

Typ T, Kegel 24°



R+M Nr.	RØ	TYP	↔
585 510	10	L	60
585 512	12	L	64
585 515	15	L	72
585 518	18	L	80
585 522	22	L	88
585 512 1	12	S	76
585 516 1	16	S	86

Typ W, Kegel 24°



R+M Nr.	RØ	TYP	↔
583 101 0	10	L	30
583 121 2	12	L	32
583 151 5	15	L	36
583 181 8	18	L	40
583 121 21	12	S	38
583 161 6	16	S	43

Typ REDV, Kegel 24°

Einstellbare Reduzier-Dichtkegelverschraubung



R+M Nr.	RØ	RØ	TYP	↔
586 121 02	12	10	L	42
586 151 22	15	12	L	47
586 181 52	18	15	L	45
586 161 22	16	12	S	49

Typ EWVD, Kegel 24°

Einstellbare 90° Winkelverschraubung



R+M Nr.	RØ	TYP	↔
583 101 02	10	L	30
583 121 22	12	L	32
583 151 52	15	L	37
583 161 62	16	S	43

Typ ETVD, Kegel 24°

Einstellbare T-Verschraubung



R+M Nr.	RØ	TYP	↔
585 101 02	10	L	60
585 121 22	12	L	64
585 151 52	15	L	74
585 161 62	16	S	86

Typ ELVD, Kegel 24°

Einstellbare L-Verschraubung



R+M Nr.	RØ	TYP	↔
585 101 03	10	L	59
585 121 23	12	L	62
585 151 53	15	L	70
585 161 63	16	S	80

Typ EGVD-R-WD, Kegel 24°

Gerade einstellbare Verschraubung



R+M Nr.	RØ	Ø	TYP	↔
581 101 42	10	1/4"	L	41
581 103 82	10	3/8"	L	42
581 123 82	12	3/8"	L	47
581 151 22	15	1/2"	L	48
581 161 22	16	1/2"	S	52

Altemp Q NB 50



Schmiermittel für Schneidringssysteme

R+M Nr.
953 60

Montageanleitung nach DIN 3859 beachten.

Welcher Betriebsdruck bei Stahl ZnNi-Beschichtung verzinkt?

LL = sehr leichte Baureihe
 L = leichte Baureihe
 S = schwere Baureihe
 Andere Verschraubungen liefern wir auf Anfrage.

TYP	Nominal Druck nach DIN 2401
LL (4 - 8)	100 bar
L (6 - 10)	500 bar
L (12 - 18)	100-400 bar
L (22 - 42)	250 bar
S (6 - 10)	800 bar
S (12 - 16)	630 bar
S (20 - 38)	420 bar

Verschraubungen für Schneidringssystem

Einschraubverschraubungen



X-GE. Stahl verzinkt

R+M Nr.	TYP	AG : AG	i
580 90	6 LL	M10 : 1/8"	20
580 95	6 L	M12 : 1/8"	23
580 98	6 L	M12 : 1/4"	28
580 99	8 L	M14 : 1/8"	24
581 00	8 L	M14 : 1/4"	29
581 05	8 L	M14 : 3/8"	31
581 10	10 L	M16 : 1/4"	30
581 20	10 L	M16 : 3/8"	28
581 25	10 L	M16 : 1/2"	34
581 50	12 L	M18 : 1/4"	31
581 60	12 L	M18 : 3/8"	28
581 55	12 L	M18 : 1/2"	31
581 141 21	14 S	M22 : 1/2"	41



X-GE. Edelstahl

R+M Nr.	TYP	AG : AG	i
581 19	10 L	M16 : 1/4"	30
581 29	10 L	M16 : 3/8"	28
581 59	12 L	M18 : 1/4"	31
581 69	12 L	M18 : 3/8"	28
596 143 81	14 S	M22 : 3/8"	39
596 141 21	14 S	M22 : 1/2"	41

Aufschraubverschraubungen



X-GAI. Stahl verzinkt

R+M Nr.	TYP	IG : AG	i
580 00	6 L	1/4" : M12	25
580 10	8 L	1/4" : M14	31
580 20	10 L	1/4" : M16	32
580 50	10 L	3/8" : M16	28
580 30	12 L	1/4" : M18	33
580 40	12 L	3/8" : M18	33



X-GAI. Edelstahl

R+M Nr.	TYP	IG : AG	i
580 29	10 L	1/4" : M16	32
580 39	12 L	1/4" : M18	33

Nominal Druck nach DIN 2401

LL = sehr leichte Baureihe

L = leichte Baureihe

S = schwere Baureihe

Andere Verschraubungen liefern wir auf Anfrage.

TYP	Edelstahl	Verzinkt
LL (4 - 8)	100 bar	100 bar
L (6 - 10)	315 bar	500 bar
L (12 - 18)	315 bar	100-400 bar
L (22 - 42)	160 bar	250 bar
S (6 - 10)	630 bar	800 bar
S (12 - 16)	490 bar	630 bar
S (20 - 38)	315 bar	420 bar

Doppelnippel / Verbinder



X-G. Stahl verzinkt

R+M Nr.	TYP	AG	i
581 30	10 L	M16	27
581 70	12 L	M18	28



X-G. Edelstahl

R+M Nr.	TYP	AG	i
581 79	12 L	M18	28

Winkelverschraubungen



WE-R-keg. Stahl verzinkt.
Mit Ü-Mutter + Schneidring

R+M Nr.	TYP	AG	∅	↔
583 00	6 L	1/8"	6	28
583 20	12 L	3/8"	12	35
583 121 4	12 L	1/4"	12	35

Rohrstutzen



EG. Stahl verzinkt.
Mutter + Schneidring vormontiert

R+M Nr.	TYP	∅ : AG	∅	i
581 12	8 L	M14 : 1/4"	8	42
581 11	10 L	M16 : 1/4"	10	40
581 138 2	10 L	M16 : 3/8"	10	44
581 61	12 L	M18 : 3/8"	12	47
581 619*	12 L	M18 : 3/8"	12	47
581 13	12 L	M18 : 1/4"	12	47



X-EG. Stahl verzinkt.
Ohne Mutter + Schneidring

R+M Nr.	∅ : AG	∅	i
582 25	M18 : 3/8"	12	47

Schneidring



Stahl verzinkt

R+M Nr.	TYP	∅
584 102	L / S	10
584 122	L / S	12

Ü-Mutter



Stahl verzinkt

R+M Nr.	TYP	∅
584 101	10 L	M16
584 121	12 L	M18

* Edelstahl

Symbole IG Innengewinde AG Außengewinde ∅ Durchmesser ↻ Eingang ↺ Ausgang P Druck

Rohrverschraubungen (Schneidringssystem)

Überwurfmutter



Edelstahl V4A 1.4571 / AISI 316 Ti.
Überwurfmutter nach DIN 3870

R+M Nr.	Ø
590 081	M14 x 1,5
590 101	M16 x 1,5
590 121	M18 x 1,5
590 123	M20 x 1,5
590 151	M22 x 1,5
590 163	M24 x 1,5
590 181	M26 x 1,5
590 203	M30 x 2
590 221	M30 x 2
590 303	M42 x 2

Schneidringe



Edelstahl gehärtet. 2-Kanten Schneidring nach DIN 3861 Form B

R+M Nr.	RØ	TYP
590 082	8 mm	L
590 102	10 mm	L
590 122	12 mm	L
590 122	12 mm	S
590 152	15 mm	L
590 164	16 mm	S
590 182	18 mm	L
590 204	20 mm	S
590 222	22 mm	L
590 304	30 mm	S

Wandhalter



Halter für 500 bar Kugelhähne 3/8" und 1/2"

R+M Nr.	(M)
708 00	Edelstahl

Montageanleitung nach DIN 3859 beachten.

Hochdruckkugelhähne ST-3105

Standard

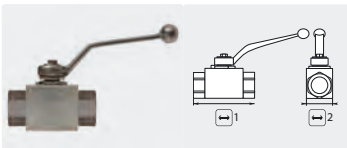

Griff Zn.
Kugel verchromt.
Max. 80 °C

R+M Nr.	Ø	P	↔ 1	↔ 2
706 03	1/4"	500 bar	69	26
706 10	3/8"	500 bar	72	32
706 15	1/2"	500 bar	83	35
706 18	3/4"	315 bar	95	49

Dreiwege

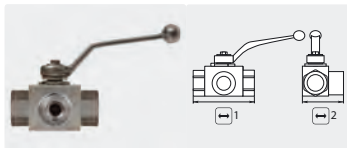

Griff Zn.
Kugel verchromt. L-Bohrung.
Max. 80 °C

R+M Nr.	Ø	P	↔ 1	↔ 2
706 23	1/4"	500 bar	69	48
706 24	3/8"	500 bar	72	52
706 25	1/2"	500 bar	83	59
706 27	3/4"	315 bar	95	72

Standard Edelstahl

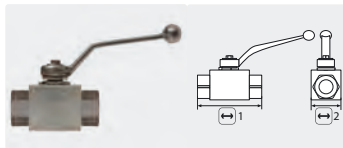

AISI 316 Ti.
Kugel aus Edelstahl.
Max. 100 °C

R+M Nr.	Ø	P	↔ 1	↔ 2
707 15	1/4"	500 bar	69	26
707 25	3/8"	500 bar	72	32
707 35	1/2"	500 bar	83	35
707 45	3/4"	315 bar	95	49

Dreiwege Edelstahl

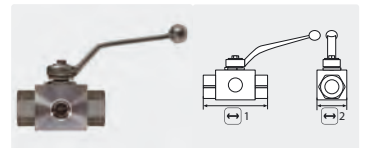

AISI 316 Ti. Griff Zn.
L-Bohrung. Kugel aus Edelstahl.
Max. 100 °C

R+M Nr.	Ø	P	↔ 1	↔ 2
706 279	1/4"	500 bar	69	48
706 269	3/8"	500 bar	72	52
706 260	1/2"	500 bar	83	57
706 299	3/4"	315 bar	95	72

Kugelhähne mit Verschraubungen



Stahl verzinkt. Griff Zn.
Kugel verchromt.
Max. 500 bar / 80 °C

R+M Nr.	↔	↔	↔
706 05	M22 AG	M22 IG	65
706 151	M22 AG	Rohr Ø 16	83
706 20	M18 AG	M18 AG	64
706 101	M22 AG	M22 AG	100



Stahl verzinkt. Griff Zn.
Kugel verchromt.
Max. 500 bar / 80 °C

R+M Nr.	↔	↔	↔
706 031	M22 IG	M22 IG	110

Hochdruckkugelhähne



Edelstahl V2A / AISI 304.
Kugel Edelstahl.
Max. 140 bar / 60 °C

R+M Nr.	Ø	↔ 1	↔ 2
707 10	1/4"	52	28
707 20	3/8"	52	28
707 30	1/2"	64	31
707 40	3/4"	71	35



Messing vernickelt.
Kugel verchromt.
Max. 210 bar / 80 °C

R+M Nr.	Ø	↔ 1	↔ 2
705 383 82	3/8"	30	75
705 121 22	1/2"	36	85

Weitere Ausführungen von Kugelhähnen liefern wir auf Anfrage.

Symbole Ø Gewinde RØ Rohraußendurchmesser in mm ↔ Länge in mm (M) Material TYP Typ ↕ Höhe in mm

Hochdruckmagnetventile stromlos geschlossen

Danfoss VDHT

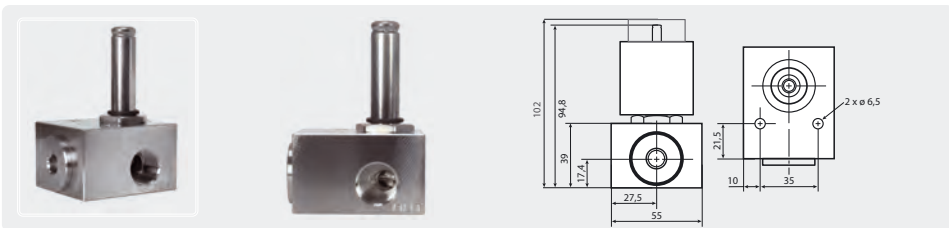

Edelstahl. Viton. Druckbereich 0 - 160 bar. Ohne Magnetspule. Max. 90 °C

R+M Nr.	⊙	⊖
837 180 094	1/2"	60 l/min
837 180 092	3/8"	30 l/min

Danfoss Magnetventilspule

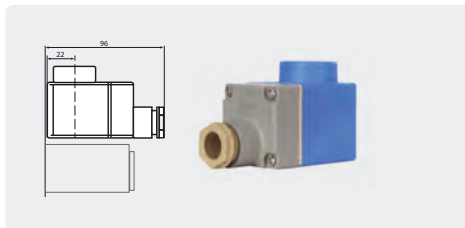

24 V / DC / 13 W

R+M Nr.
837 018 791 4

Rapa SV 04



1/4" IG. NW 1,5 mm. Magnetventil mit Steckdose. Druckbereich 0 - 130 bar. Max. 90 °C

R+M Nr.	∇
832 01	24 V =

AK



1/4" IG. NW 1,2 mm. Magnetventil ohne Steckdose. Druckbereich 0 - 180 bar. Max. 90 °C

R+M Nr.	↔	⊖	∇
833 10	48 mm	109 mm	24 V =
833 15	48 mm	109 mm	24 V ~ 50 Hz
833 00	48 mm	109 mm	230 V ~ 50 Hz

Steckdose



R+M Nr.
833 50

Pneumatisches Hochdruck-Ventil 2/2 Wege

ST-550 Air



2/2 Wege pneumatisches Ventil. Gehäuse Messing. Kolben Edelstahl. Zur Verwendung in der Anlagensteuerung mit Druckluft Einsatz zur Ventilbetätigung

R+M Nr.	P	⊖	⊕ Luft	⊕	⊖	°C
200 550 700	350 bar	80 l/min.	1/4" IG	3/8" IG	3/8" IG	80 °C

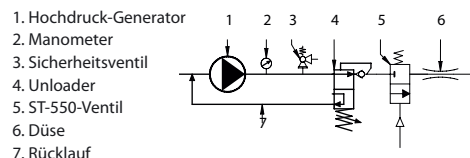

Symbole ⊕ Eingang ⊖ Ausgang ∇ Volt ⊖ Durchfluss ⊙ Gewinde ⊖ Höhe TYP Typ ↔ Länge 🚚 Spedition

Schlauchführungssystem . Stahl verzinkt . 28 x 30 mm Profil

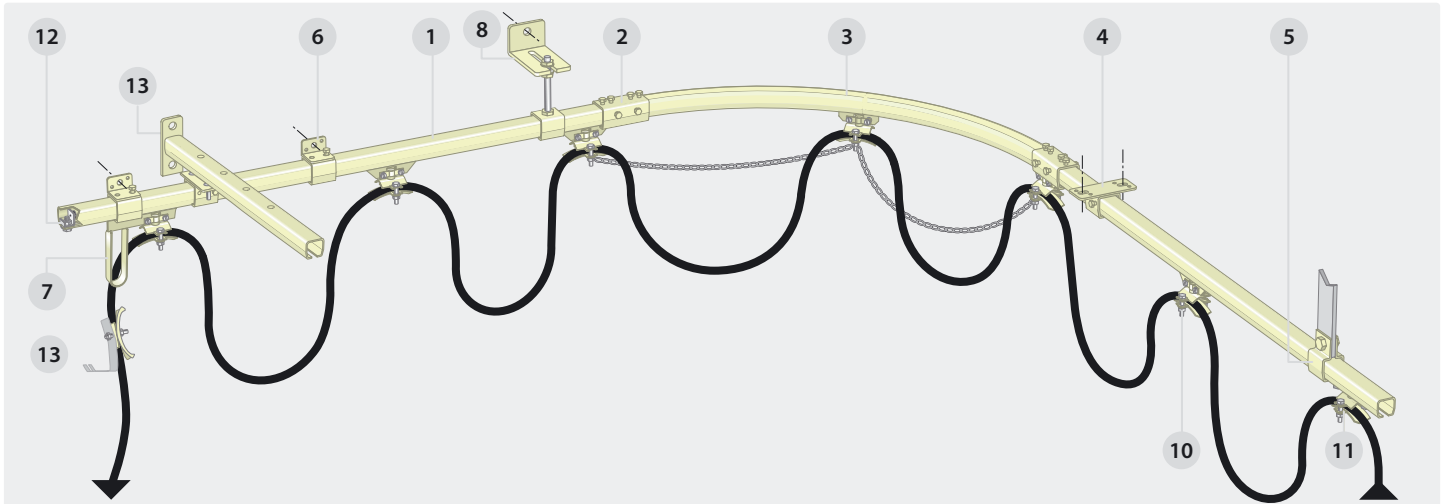

Bei einer Bogenanlage ist es ratsam, die Fahrwagen mit einer Kette zu verbinden.

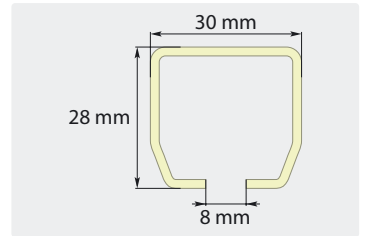
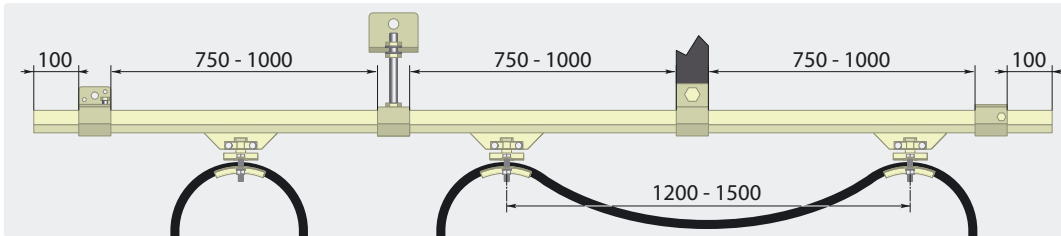

Laufschienenprofile Verbindungsmuffen Laufschienenbogen Deckenbefestigungen

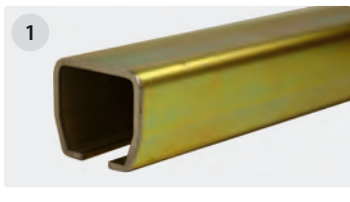

R+M Nr.	↔
107 008 02	2 m
107 008 093	3 m
107 008 0	6 m



R+M Nr.	↔
107 208 0	80 mm



R+M Nr.	Radius
107 508 0	650 mm

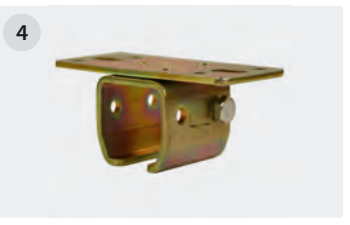

Lochmaß 63 mm

R+M Nr.	↔
107 608 0	40 mm

Flacheisenbefestigungen



R+M Nr.	↔
107 908 0	40 mm

Wandbefestigungen



R+M Nr.	↔
107 108 0	40 mm

Wandhalter



R+M Nr.	↔
107 901 0	1 300 mm
107 902 0	2 VPE = 50

Höhenverstellbare Wandmuffe + Doppelwandwinkel

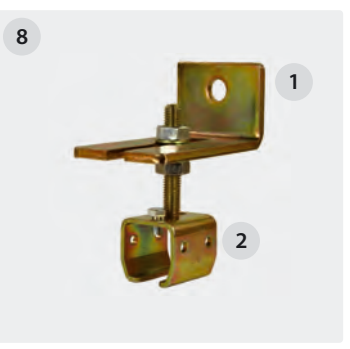

Winkellänge 100 mm

R+M Nr.	TYP
107 808 1	1 Winkel
107 808 2	2 Muffe

Bei salzhaltiger Umgebung verwenden Sie bitte das Schlauchführungssystem aus Edelstahl!

Schlauchführungssystem . Stahl verzinkt . 28 x 30 mm Profil

Mitnehmerwagen

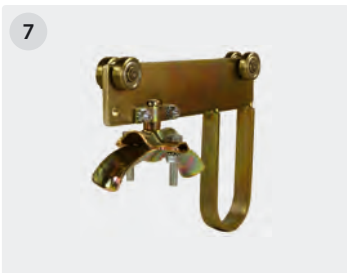

Gewicht max. 10 kg

R+M Nr.	Außen \varnothing
107 308 07	8 - 15 mm
107 308 06	16 - 24 mm

Lanzenhalterung

Klemme Stahl verzinkt, Halter Edelstahl. Außen- \varnothing 16-24 mm

R+M Nr.
200 000 180

Schlauchwagen 2-fach

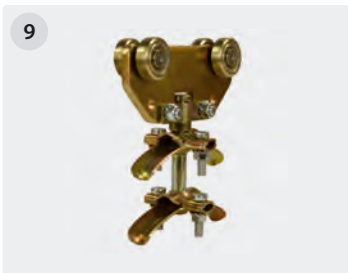

Gewicht max. 10 kg

R+M Nr.	Außen \varnothing
107 308 012	8 - 15 mm
107 308 002	16 - 24 mm

Schlauchwagen



Gewicht max. 10 kg

R+M Nr.	Außen \varnothing
107 308 01	8 - 15 mm
107 308 0	16 - 24 mm

Endklemmen



Gewicht max. 10 kg

R+M Nr.	Außen \varnothing
107 708 01	8 - 15 mm
107 708 0	16 - 24 mm

Endstopper



R+M Nr.
107 408 0



Schlauchführungssystem . Edelstahl V2A / AISI 304. 28 x 30 mm Profil

Laufschienenprofile



R+M Nr.	\leftrightarrow
107 008 09	6 m

Wandhalter



R+M Nr.	\leftrightarrow
107 901 9 1	300 mm
107 902 8 2	VPE = 50

Verbindungs muffen



R+M Nr.
107 208 09

Deckenbefestigungen



Lochmaß 63 mm

R+M Nr.	\leftrightarrow
107 608 09	40 mm

Höhenverstellbare Muffe + Doppelwandwinkel



Winkellänge 100 mm

R+M Nr.	\leftrightarrow	TYP
107 808 19 1		Winkel
107 808 29 2		Muffe

Mitnehmerwagen



Geeignet für Schläuche bis 24 mm

R+M Nr.
107 308 069

Schlauchwagen



Geeignet für Schläuche bis 24 mm

R+M Nr.
107 308 09

Schlauchendklemmen



Geeignet für Schläuche bis 24 mm

R+M Nr.
107 708 09

Endstopper



R+M Nr.
107 408 09

Symbole \leftrightarrow Typ \square VPE Verpackungseinheit \leftrightarrow Länge Spedition \varnothing Durchmesser

Schlauchführungssystem . Stahl verzinkt . 32 x 30 mm Profil



Schlauchführungssystem-Elemente für die einfache Montage an 32 x 30 mm Profil-Laufschienen, für bestehende Systeme:

- » Material: Stahl verzinkt / Kunststoff.
- » Für Schläuche mit einem Außendurchmesser von 10-16, 17-25 und 26-32 mm.
- » Sichere und variable Adaptionen, unverwüstlich und leicht lösbar.
- » Leichtlaufende Führungsrollen.
- » Korrosionsfrei und leichtgewichtig.
- » Individuell zusammenstellbar (Baukastensystem).
- » Temperaturbereich: - 30 °C bis + 60 °C.
- » Weiteres umfangreiches Zubehör liefern wir auf Anfrage!



Laufschienenprofile*

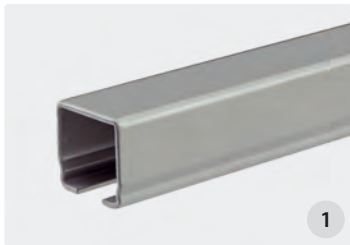

Stahl verzinkt, Profil 32 x 30 mm.

R+M Nr.	
107 000 900*	4 Meter
107 000 801	6 Meter

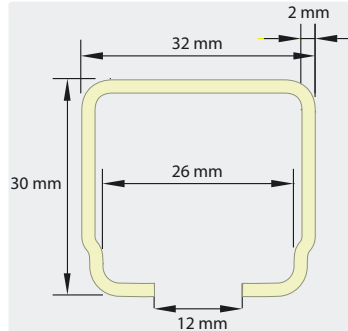

* das Profil ist passend für bereits bestehende Systeme (nicht für Artikel der Katalogseiten 407-408)

Deckenbefestigungen



Lochmaß 60 mm

R+M Nr.	
107 000 825	86 mm

Wandbefestigungen



R+M Nr.	
107 000 830	50 mm

Verbindungs muffen



R+M Nr.	
107 000 810	100 mm

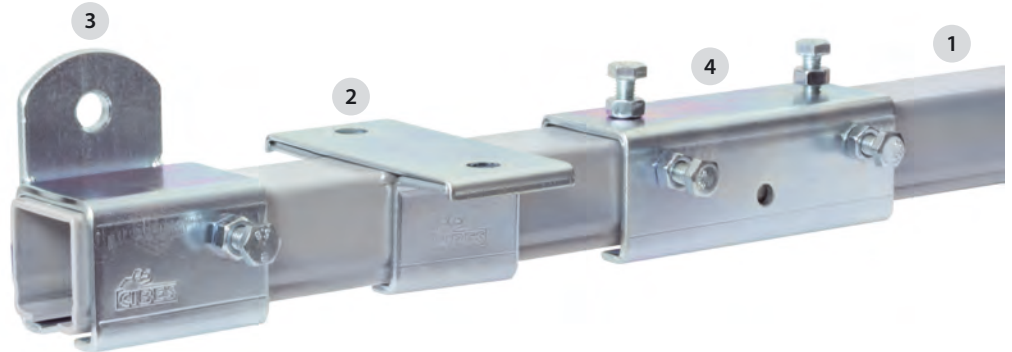

Leitungswagen Stahl verzinkt / Kunststoff

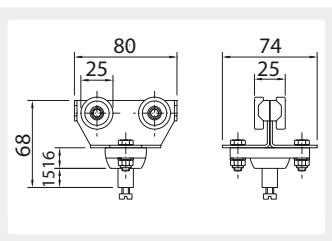

Für Profil 32 x 30 mm. Tragfähigkeit 20 kg. Laufrollen kugellagert. - 30 °C - + 60 °C

R+M Nr.
107 000 301

Leitungswagen Kunststoff

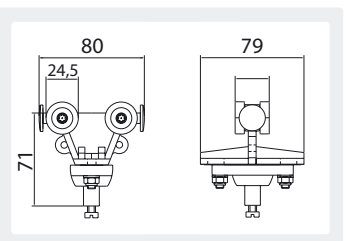

Für Profil 32 x 30 mm. Tragfähigkeit 5 kg. Laufrollen mit Stahlachse. - 30 °C - + 60 °C

R+M Nr.
107 000 305

* Restposten

Schlauchführungssystem . Stahl verzinkt . 32 x 30 mm Profil

Schlauchaufhänger Kunststoff

∅ 10-16 mm



Schrauben Stahl verzinkt. Für Profil 32 x 30 mm. - 30 °C - + 60 °C

R+M Nr.	↔	R
107 000 050	70	80

∅ 17-25 mm



Schrauben Stahl verzinkt. Für Profil 32 x 30 mm. - 30 °C - + 60 °C

R+M Nr.	↔	R
107 000 051	100	125

∅ 26-36 mm



Schrauben Stahl verzinkt. Für Profil 32 x 30 mm. - 30 °C - + 60 °C

R+M Nr.	↔	R
107 000 052	140	160

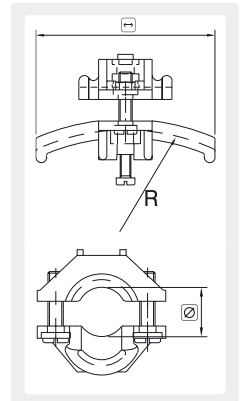

Endklemme



Kunststoff / Stahl verzinkt. - 30 °C - + 60 °C. Für Profil 32 x 30

R+M Nr.
107 000 779

Endstopper



Stahl verzinkt. Gummipuffer. - 30 °C - + 60 °C. Für Profil 32 x 30

R+M Nr.
107 408 0

Automatik Hochdruckschlauchaufroller

Bei den Baureihen ST und SoST handelt es sich um einen sehr robusten und ausgereiften Schlauchaufroller mit automatischem Federrückzug. Sie weisen folgende Merkmale auf:

- » Wartungsfreie, chemikalienbeständige Kunststoffgleitlager, total unempfindlich gegen Nässe und Schmutz.
- » Der Schlauch kann in jeweils 8 Rastenstellungen pro Umdrehung arretiert werden. Ein kurzer Zug am Schlauch hebt die Arretierung wieder auf.
- » Hochwertiger Textur-Federbandstahl mit höchster Lebensdauer.

- » Einsetzbare Medien: Wasser oder Wasser mit Reinigungschemikalien, Luft, Öle und Fette.
- » Die Automatik Hochdruckschlauchaufroller sind standardmäßig mit dem Suttner Drehgelenk ST-322 ausgestattet. Die Suttner Drehgelenke ST-322 sind komplett aus Edelstahl gefertigt und haben ein Gleitring Dichtelement.
- » Weitere Ausführungen liefern wir auf Anfrage: Elektropoliert für die Lebensmittelindustrie und die ATEX Ausführungen für den explosionsgeschützten Bereich.

ST 14 / ST 20 / ST 30 / ST 40

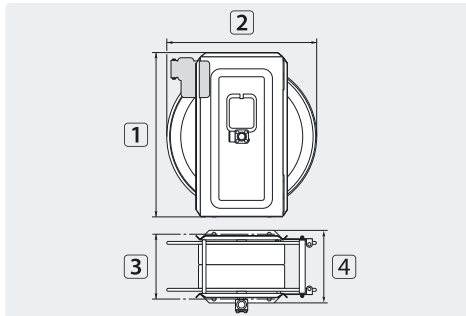

TYP	Außen Ø = Schlauch
01	15,0 mm = 14 m
02	15,0 mm = 20 m
03	15,0 mm = 40 m
08	25,0 mm = 10 m
09	25,0 mm = 36 m
10	15,0 mm = 28 m

Stahl pulverbeschichtet. Einsatz in trockener Umgebung

R+M Nr.	★	⊕	⊖	DN	P	°C	⊘	1	2	3	4	TYP
750 14	●	3/8" IG	3/8" IG	10	100-400 bar	90 °C	14,0 kg	440 mm	400 mm	176 mm	206 mm	01
750 141	●	M22 AG	M22 AG	10	100-400 bar	90 °C	14,0 kg	440 mm	400 mm	176 mm	206 mm	01
750 20	●	3/8" IG	3/8" IG	10	100-400 bar	90 °C	16,0 kg	500 mm	460 mm	176 mm	206 mm	02
750 201	●	M22 AG	M22 AG	10	100-400 bar	90 °C	16,0 kg	500 mm	460 mm	176 mm	206 mm	02
750 30	■	3/8" IG	3/8" IG	10	100-400 bar	90 °C	18,0 kg	500 mm	460 mm	226 mm	256 mm	10
750 40	■	3/8" IG	3/8" IG	10	100-400 bar	90 °C	25,0 kg	500 mm	460 mm	276 mm	306 mm	03
750 401	■	M22 AG	M22 AG	10	100-400 bar	90 °C	25,0 kg	500 mm	460 mm	276 mm	306 mm	03
750 201 9	●	3/4" IG	3/4" IG	19	200 bar	90 °C	17,0 kg	500 mm	460 mm	176 mm	206 mm	08
750 401 9	▲	3/4" IG	3/4" IG	19	200 bar	90 °C	26,5 kg	500 mm	460 mm	376 mm	406 mm	09

ST 14 / ST 20 / ST 30 / ST 40

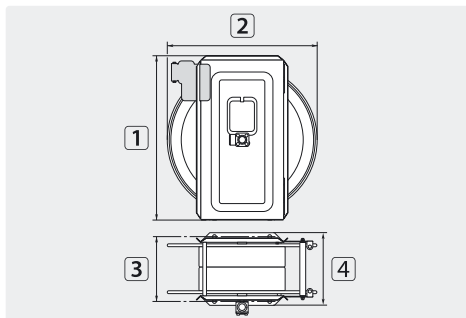

TYP	Außen Ø = Schlauch
01	15,0 mm = 14 m
02	15,0 mm = 20 m
03	15,0 mm = 40 m
04	15,0 mm = 57 m
05	20,0 mm = 17 m
06	20,0 mm = 25 m
07	20,0 mm = 37 m
09	25,0 mm = 36 m
10	15,0 mm = 28 m

Edelstahl V2A / AISI 304. Einsatz in nasser Umgebung

R+M Nr.	★	⊕	⊖	DN	P	°C	⊘	1	2	3	4	TYP
740 14	●	3/8" IG	3/8" IG	10	100-400 bar	90 °C	14,0 kg	440 mm	400 mm	176 mm	206 mm	01
740 141	●	M22 AG	M22 AG	10	100-400 bar	90 °C	14,0 kg	440 mm	400 mm	176 mm	206 mm	01
740 20	●	3/8" IG	3/8" IG	10	100-400 bar	90 °C	16,0 kg	500 mm	460 mm	176 mm	206 mm	02
740 201	●	M22 AG	M22 AG	10	100-400 bar	90 °C	16,0 kg	500 mm	460 mm	176 mm	206 mm	02
740 30	■	3/8" IG	3/8" IG	10	100-400 bar	90 °C	18,0 kg	500 mm	460 mm	226 mm	256 mm	10
740 301	■	M22 AG	M22 AG	10	100-400 bar	90 °C	18,0 kg	500 mm	460 mm	226 mm	256 mm	10
740 312	■	1/2" IG	1/2" IG	12	100-400 bar	90 °C	18,0 kg	500 mm	460 mm	226 mm	256 mm	06
740 40	■	3/8" IG	3/8" IG	10	100-400 bar	90 °C	25,0 kg	500 mm	460 mm	276 mm	306 mm	03
740 401	■	M22 AG	M22 AG	10	100-400 bar	90 °C	25,0 kg	500 mm	460 mm	276 mm	306 mm	03
740 60	▲	3/8" IG	3/8" IG	10	100-400 bar	90 °C	32,5 kg	500 mm	460 mm	376 mm	406 mm	04
740 201 2	●	1/2" IG	1/2" IG	12	100-300 bar	90 °C	16,0 kg	500 mm	460 mm	176 mm	206 mm	05
740 401 2	■	1/2" IG	1/2" IG	12	100-300 bar	90 °C	25,0 kg	500 mm	460 mm	276 mm	306 mm	07
740 401 9	▲	3/4" IG	3/4" IG	19	200 bar	90 °C	26,5 kg	500 mm	460 mm	376 mm	406 mm	09

Automatik Hochdruckschlauchaufroller

SoST 14 / SoST 20

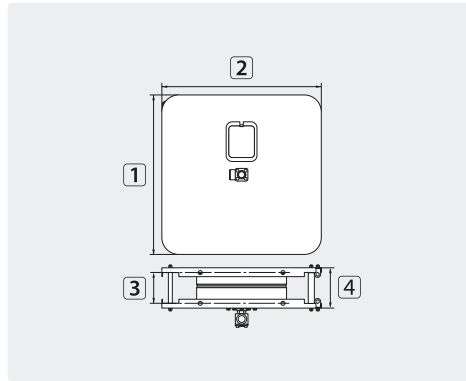
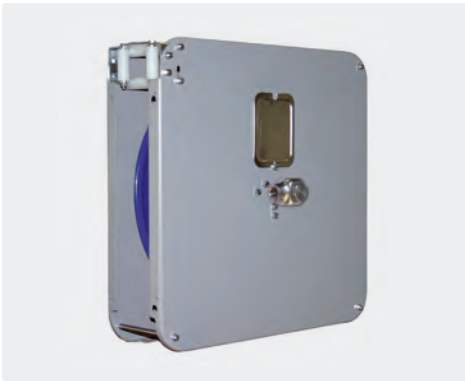

TYP	Außen \varnothing = Schlauch
01	15,0 mm = 14 m
02	15,0 mm = 20 m

Stahl pulverbeschichtet. Einsatz in trockener Umgebung

R+M Nr.	★	Ⓒ	Ⓔ	DN	P	°C	Ⓕ	1	2	3	4	TYP
740 002	●	3/8" IG	1/2" IG	10	100-400 bar	90 °C	14,0 kg	470 mm	470 mm	107 mm	135 mm	01
740 005	●	3/8" IG	1/2" IG	10	100-400 bar	90 °C	16,0 kg	470 mm	470 mm	167 mm	195 mm	02

SoST 14 / SoST 20

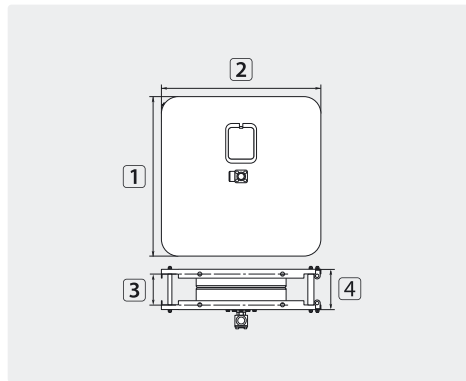

TYP	Außen \varnothing = Schlauch
01	15,0 mm = 14 m
02	15,0 mm = 20 m

Edelstahl V2A / AISI 304. Einsatz in nasser Umgebung

R+M Nr.	★	Ⓒ	Ⓔ	DN	P	°C	Ⓕ	1	2	3	4	TYP
740 008	●	3/8" IG	1/2" IG	10	100-400 bar	90 °C	14,0 kg	470 mm	470 mm	107 mm	135 mm	01
740 009	●	3/8" IG	1/2" IG	10	100-400 bar	90 °C	16,0 kg	470 mm	470 mm	167 mm	195 mm	02

Zubehör Hochdruckschlauchaufroller

Schwenkkonsolen ST 14 / ST 20



180° schwenkbar

R+M Nr.	★	(M)
741 00	●	Stahl verzinkt
741 01	●	Edelstahl *

Schwenkkonsolen ST 30 / ST 40



180° schwenkbar

R+M Nr.	★	(M)
741 001	■	Stahl verzinkt
741 011	■	Edelstahl *

Schwenkkonsolen ST 40



180° schwenkbar

R+M Nr.	★	(M)
741 003	▲	Stahl verzinkt
741 012	▲	Edelstahl *

Gegenplatte ST14/20/30/40



R+M Nr.	(M)
741 002	Edelstahl *

* V2A / AISI 304

Symbole Ⓕ Gewicht TYP Typ Ⓒ Temperatur DN Nennweite P Druck ★ Kennzeichnung Ⓒ Eingang Ⓔ Ausgang ○ Gewinde 1 Höhe (M) Material

Zubehör Hochdruckschlauchaufroller

Drehgelenke ST-322



3/8" IG : 3/8" AG. DN 10.
Max. 30 U/min / 90 °C

R+M Nr.	P	I
200 322 501	5-100 bar	65 mm
200 322 500	100-400 bar	65 mm



1/2" IG : 3/8" AG. DN 10.
Max. 30 U/min / 90 °C

R+M Nr.	P	I
200 322 511	5-100 bar	65 mm
200 322 510	100-300 bar	65 mm



1/2" IG : 1/2" AG. DN 12.
Max. 30 U/min / 90 °C

R+M Nr.	P	I
200 322 521	5-100 bar	67 mm
200 322 520	100-300 bar	67 mm



1/2" IG : 1/2" AG. DN 12.
Max. 30 U/min / 90 °C

R+M Nr.	P	I
200 322 522	100-300 bar	68 mm

ST / SoST



Drehgelenk 200 bar

R+M Nr.	Ø
750 400 1	3/4"



Dichtsatz Drehgelenk 200 bar

R+M Nr.	TYP
750 400 2	3/4"

Dichtsätze ST-322



Dichtsätze Drehgelenke ST-322

R+M Nr.	P
200 322 490	100-300
200 322 491	5-100

Schlauchführung

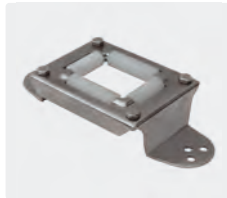

Wand-Schlaucheinlauf-fenster. 50 x 37 mm

R+M Nr.
741 06

Arretierwinkel für Winkeldrehgelenke



Inkl. Halterung für Feststellschraube

R+M Nr.
741 25



1/4" IG : 3/8" AG.
Gehäuse und Achse
Edelstahl.
Max. 600 bar / 90 °C

R+M Nr.	I
750 280 0	59 mm



Dichtsatz Drehgelenk
750 280 0

R+M Nr.
750 200 2

Schlauchstopper

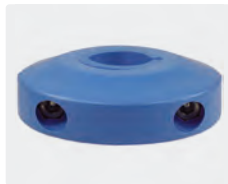

Stopper mit 6 auswechselbaren Einsätzen.
Schlauch Ø 10 - 34 mm

R+M Nr.
741 03



R+M Nr.
741 033



R+M Nr.	Ø
200 000 171	14,5
200 000 170	16,0
200 000 172	17,7
200 000 173	21,5
200 000 174	24,5

Schraubenset



Edelstahl. Set für Konsole

R+M Nr.
741 02

Automatik Hochdruckschlauchaufroller rostfrei

- » Gestell aus Edelstahl V2A / AISI 304. Trommel aus besonders schlagfestem ABS Kunststoff, welches normalerweise bei Motorradhelmen und in der Automobilindustrie verwendet wird.
- » Die hochwertige Bauweise der Automatik Hochdruckschlauchaufroller mit automatischem Federrückzug ermöglicht einen Einsatz an Tankstellen, in Werkstätten, in der Land- und Bauwirtschaft sowie in vielen anderen industriellen Anwendungsbereichen.
- » Die Schlauchaufroller können problemlos an Wänden, Decken, Fahrzeugen etc. befestigt werden. Eine erhältliche Wandkonsole ermöglicht eine einfache Montage des Schlauchaufrollers.

- » Alle Modelle verfügen über eine Zugentlastung. Ein kurzer Zug am Schlauch hebt die Arretierung wieder auf.
- » Alle Schlauchaufroller sind mit dem Suttner Drehgelenk ST-322 ausgestattet. Die Drehgelenke sind aus Edelstahl gefertigt und haben ein Gleitring Dichtelement.
- » Die Schlauchaufroller sind für einen Betriebsdruck von 100 - max. 300 bar und einer Temperatur von max. 90 °C ausgelegt.
- » Auf Grund der verwendeten Materialien können diese Schlauchaufroller bedenkenlos für die Medien Wasser, Wasser mit Reinigungsmikalien, Öle, Fette und Luft verwendet werden.

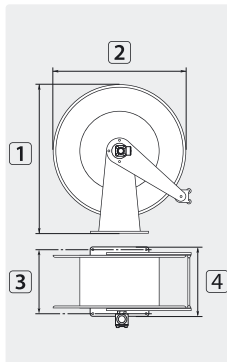
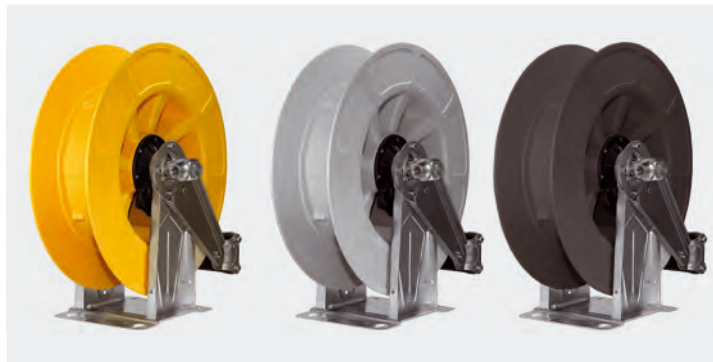

TYP	Außen Ø = Schlauch
05	17,0 mm = 21 m
05	19,5 mm = 16 m
05	22,0 mm = 14 m

R+M Nr.	C	★	⊕	⊖	DN	P	°C	⊘	1	2	3	4	TYP
764 434 30	gelb	●	1/2" IG	1/2" IG	10	100-300 bar	90 °C	14,0 kg	460 mm	420 mm	140 mm	186 mm	05
764 434 32	gelb	●	M22 AG	Steckkupplung 11 mm	10	100-300 bar	90 °C	14,0 kg	460 mm	420 mm	140 mm	186 mm	05
764 434 34	gelb	●	M22 AG	M22 AG	10	100-300 bar	90 °C	14,0 kg	460 mm	420 mm	140 mm	186 mm	05

R+M Nr.	C	★	⊕	⊖	DN	P	°C	⊘	1	2	3	4	TYP
764 434 31	grau	●	1/2" IG	1/2" IG	10	100-300 bar	90 °C	14,0 kg	460 mm	420 mm	140 mm	186 mm	05
764 434 33	grau	●	M22 AG	Steckkupplung 11 mm	10	100-300 bar	90 °C	14,0 kg	460 mm	420 mm	140 mm	186 mm	05
764 434 35	grau	●	M22 AG	M22 AG	10	100-300 bar	90 °C	14,0 kg	460 mm	420 mm	140 mm	186 mm	05

R+M Nr.	C	★	⊕	⊖	DN	P	°C	⊘	1	2	3	4	TYP
764 434 36	schwarz	●	1/2" IG	1/2" IG	10	100-300 bar	90 °C	14,0 kg	460 mm	420 mm	140 mm	186 mm	05
764 434 37	schwarz	●	M22 AG	Steckkupplung 11 mm	10	100-300 bar	90 °C	14,0 kg	460 mm	420 mm	140 mm	186 mm	05
764 434 38	schwarz	●	M22 AG	M22 AG	10	100-300 bar	90 °C	14,0 kg	460 mm	420 mm	140 mm	186 mm	05

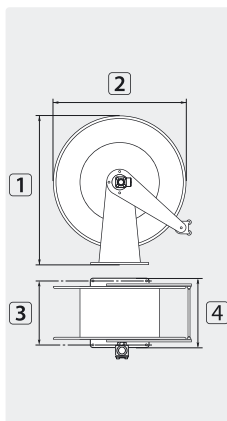
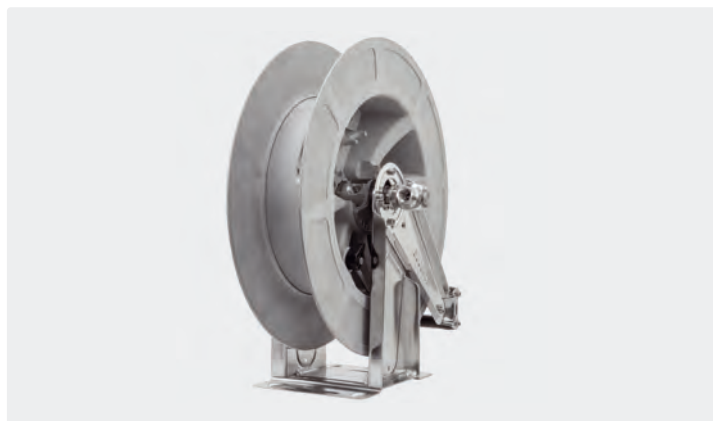

TYP	Außen Ø = Schlauch
02	18,5 mm = 28 m
02	20,0 mm = 26 m
02	22,0 mm = 24 m

R+M Nr.	C	★	⊕	⊖	DN	P	°C	⊘	1	2	3	4	TYP
763 532 30	grau	▲	1/2" IG	1/2" IG	12	100-300 bar	90 °C	19,0 kg	560 mm	510 mm	153 mm	203 mm	02

Symbole ★ Kennzeichnung ⊕ Eingang ⊖ Ausgang DN Nennweite P Druck ⊘ Gewicht TYP Typ °C Temperatur ↔ Länge C Farbe

Automatik Hochdruckschlauchaufroller

Die hochwertige Bauweise der Automatik Hochdruckschlauchaufroller mit automatischem Federrückzug ermöglicht einen Einsatz an Tankstellen, in Werkstätten, in der Land- und Bauwirtschaft sowie in vielen anderen industriellen Anwendungsbereichen.

- » Die Schlauchaufroller können problemlos an Wänden, Decken, Fahrzeugen etc. befestigt werden. Eine erhältliche Wandkonsole ermöglicht eine einfache Montage des Schlauchaufrollers.
- » Alle Schlauchaufroller sind mit dem Suttner Drehgelenk ST-322 ausgestattet. Die Drehgelenke sind aus Edelstahl gefertigt und haben ein Gleitring Dichtelement.
- » Auf Grund der verwendeten Materialien können diese Schlauchaufroller bedenkenlos für die Medien Wasser, Wasser mit Reinigungschemikalien, Öle, Fette und Luft verwendet werden.

- » Alle Modelle verfügen über eine Zugentlastung. Ein kurzer Zug am Schlauch hebt die Arretierung wieder auf.
- » Für alle Modelle sind Wand- und Schwenkkonsolen in unserem Sortiment erhältlich. Gefertigt werden sie wie die Schlauchaufroller aus Edelstahl V2A / AISI 304.
- » Die Schlauchaufroller sind gemäß Richtlinie 94/9/EG (Atex 95/100) für den explosionsgeschützten Bereich übertage und den Bergbau geeignet.
- » Sie können in den explosionsgefährdeten Zonen 1 + 2 (Gas) sowie 21 + 22 (Staub) eingesetzt werden. Je nach Einsatzfall ist auf die Temperaturklasse zu achten.

Ex II 2/GD c (T4) 135 °C X

R+M 434

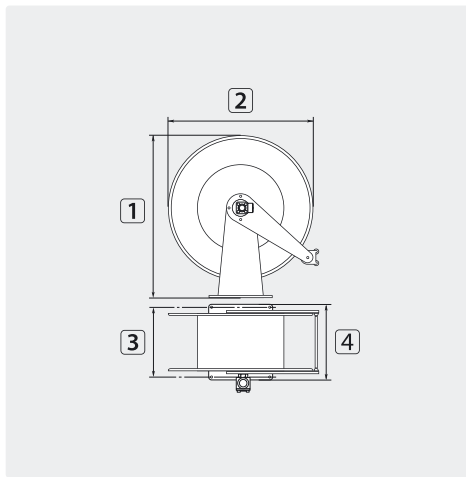

TYP	Außen Ø = Schlauch ↔
01	17,0 mm = 21 m
01	19,5 mm = 16 m
01	22,0 mm = 14 m

R+M Nr.	★	Ⓒ	Ⓔ	DN	P	°C	Ⓕ	1	2	3	4	TYP
763 434 30	●	1/2" IG	1/2" IG	12	100-300 bar	90 °C	14,0 kg	460 mm	420 mm	140 mm	186 mm	01
763 434 31	●	M22 AG	Steckkupplung 11 mm	10	100-300 bar	90 °C	14,0 kg	460 mm	420 mm	140 mm	186 mm	01
763 434 32	●	M22 AG	M22 AG	10	100-300 bar	90 °C	14,0 kg	460 mm	420 mm	140 mm	186 mm	01

R+M 534

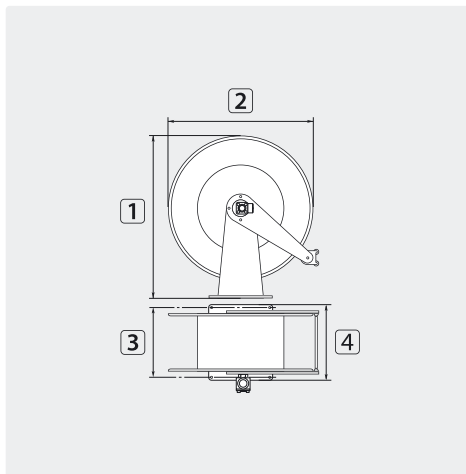

TYP	Außen Ø = Schlauch ↔
02	18,5 mm = 28 m
02	20,0 mm = 26 m
02	22,0 mm = 24 m

R+M Nr.	★	Ⓒ	Ⓔ	DN	P	°C	Ⓕ	1	2	3	4	TYP
763 534 30	▲	1/2" IG	1/2" IG	12	100-300 bar	90 °C	19,0 kg	560 mm	510 mm	153 mm	203 mm	02
763 534 31	▲	M22 AG	Steckkupplung 11 mm	10	100-300 bar	90 °C	19,0 kg	560 mm	510 mm	153 mm	203 mm	02

Automatik Hochdruckschlauchaufroller

R+M 544

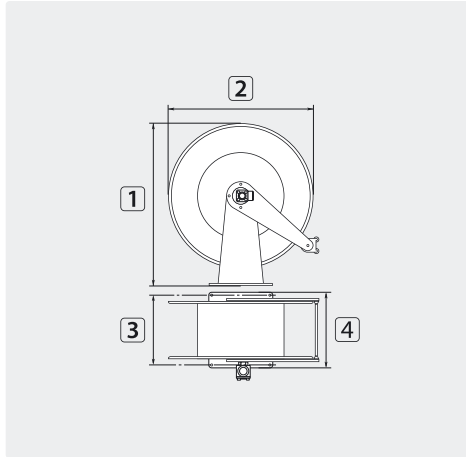

TYP	Außen \varnothing = Schlauch \leftrightarrow
03	22,0 mm = 30 m
03	28,0 mm = 22 m
03	34,0 mm = 17 m

R+M Nr.	★	Ⓒ	Ⓔ	DN	P	°C	Ⓕ	1	2	3	4	TYP
763 544 30	■	1/2" IG	1/2" IG	12	100-300 bar	90 °C	24,0 kg	573 mm	510 mm	218 mm	300 mm	03
763 544 20	■	1" IG	1" IG	19	100 bar	90 °C	24,0 kg	573 mm	510 mm	218 mm	300 mm	03

R+M 564

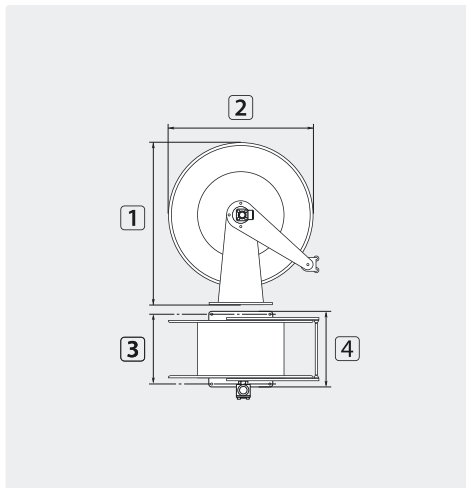

TYP	Außen \varnothing = Schlauch \leftrightarrow
04	22,0 mm = 60 m
04	30,0 mm = 40 m
04	35,0 mm = 30 m

R+M Nr.	★	Ⓒ	Ⓔ	DN	P	°C	Ⓕ	1	2	3	4	TYP
763 564 30	▼	1/2" IG	1/2" IG	12	100-300 bar	90 °C	30,0 kg	578 mm	510 mm	399 mm	488 mm	04

Symbole ★ Kennzeichnung Ⓒ Eingang Ⓔ Ausgang DN Nennweite P Druck \leftrightarrow Länge Ⓕ Gewicht TYP Typ °C Temperatur 1 Höhe

Zubehör Hochdruckschlauchaufroller

Wand- und Schwenkkonsolen



Edelstahl V2A / AISI 304. 80° schwenkbar

R+M Nr.	★
763 430 06	●
763 530 06	▲
763 540 06	■

Befestigungsplatten



Edelstahl. Optional als Montagehilfe

R+M Nr.	★
763 430 02	●
763 530 02	▲
763 540 02	■
763 560 02	▼

Drehgelenke ST-322



Dichtsätze Drehgelenke ST-322

R+M Nr.	P
200 322 490	100-300
200 322 491	5-100

☞ M28 AG. DN 12. Max. 100-300 bar / 90 °C

R+M Nr.	I	Ⓢ
200 322 523	79,5 mm	1/2" IG
200 322 525	79,5 mm	3/8" IG

Zentrifugalbremse



Für Modelle R+M 434, R+M 532, R+M 534, R+M 544 and R+M 564

R+M Nr.
763 430 020

Automatisches Einlaufenfenster



Für Modelle R+M 434, R+M 532, R+M 534, R+M 544 and R+M 564

R+M Nr.	TYP
763 443 12	R+M 434
763 453 12	R+M 532, R+M 534
763 454 12	R+M 544
763 456 12	R+M 564

Automatik Hochdruckschlauchaufroller, montiert mit fertig konfektionierten Hochdruckschläuchen

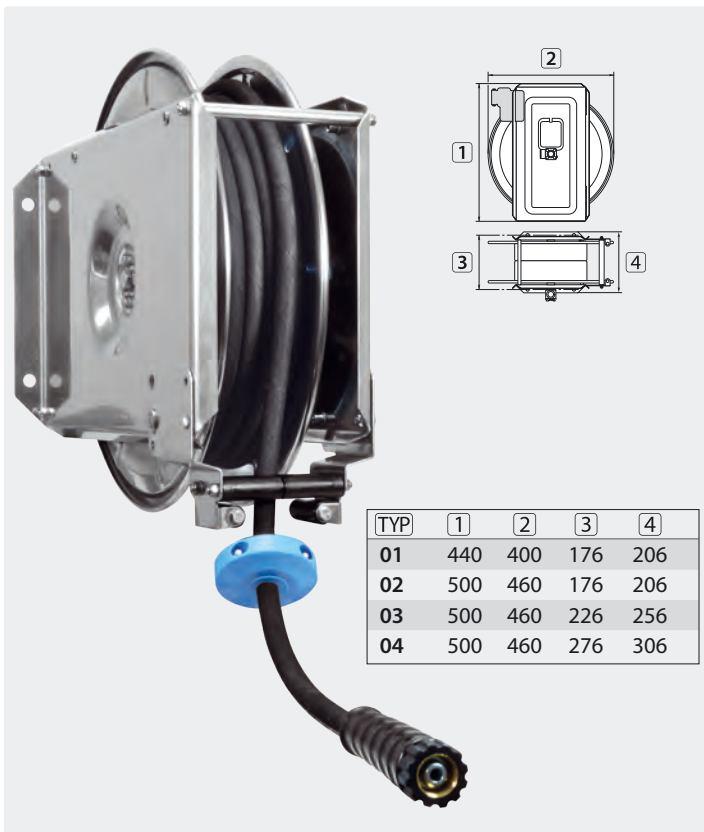

Schlauchaufroller: Edelstahl V2A / AISI 304. Der Schlauch kann in jeweils 8 Rastenstellungen pro Umdrehung arretiert werden. Ein kurzer Zug am Schlauch hebt die Arretierung wieder auf. Suttner Drehgelenk ST-322 aus Edelstahl. Max. 90 °C



TYP 01 mit HD-Schlauch: 1 SN. DN 10. 10 Meter. Gewickelte Decke schwarz

R+M Nr.	P	G	A	K
740 140 01	210 bar	3/8" IG	HV M22	●

TYP 02 mit HD-Schlauch: 2 SC. DN 8. 20 Meter. Gewickelte Decke schwarz

R+M Nr.	P	G	A	K
740 202 201	100-400 bar	M22 AG	HV M22 VA	●

TYP 03 mit HD-Schlauch: 1 SN. DN 8. 30 Meter. Glatte Decke schwarz, Ausgang Edelstahl

R+M Nr.	P	G	A	K
740 302 222	250 bar	M22 AG	HV M22 VA	■

TYP 04 mit HD-Schlauch: 2 SC. DN 8. 40 Meter. Gewickelte Decke schwarz, Ausgang Edelstahl

R+M Nr.	P	G	A	K
740 402 201	100-400 bar	M22 AG	HV M22 VA	■

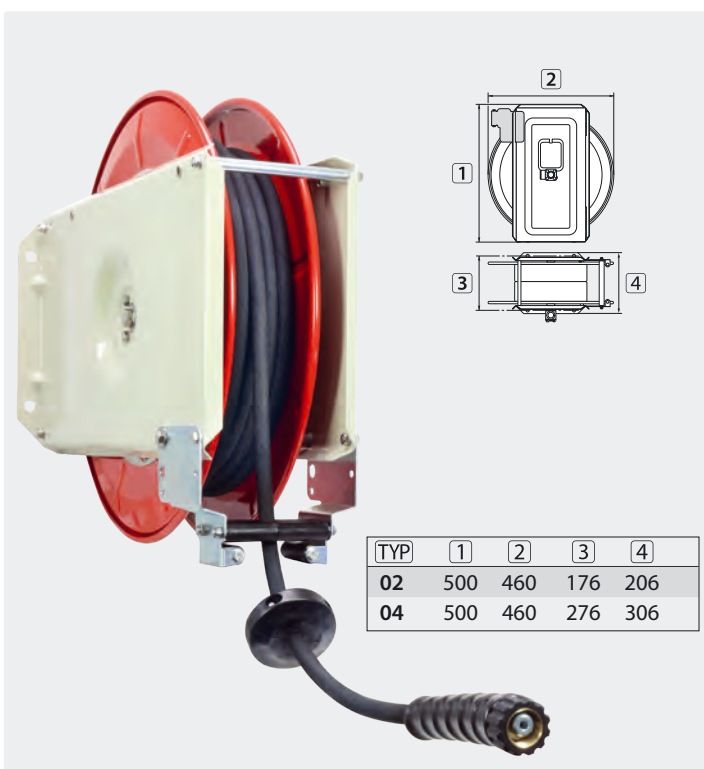

Schlauchaufroller: Stahl pulverbeschichtet. Der Schlauch kann in jeweils 8 Rastenstellungen pro Umdrehung arretiert werden. Ein kurzer Zug am Schlauch hebt die Arretierung wieder auf. Suttner Drehgelenk ST-322 aus Edelstahl. Einsatz in trockener Umgebung. Max. 90 °C



TYP 02 mit HD-Schlauch: 2 SC. DN 8. 20 Meter. Gewickelte Decke schwarz

R+M Nr.	P	G	A	K
750 202 201	100-400 bar	M22 AG	HV M22 VA	●

TYP 04 mit HD-Schlauch: 2 SC. DN 8. 40 Meter. Gewickelte Decke schwarz

R+M Nr.	P	G	A	K
750 402 201	100-400 bar	M22 AG	HV M22 VA	■

TYP 04 mit HD-Schlauch: 2 SC. DN 8. 30 Meter. Gewickelte Decke schwarz

R+M Nr.	P	G	A	K
750 402 202	100-400 bar	M22 AG	HV M22 VA	■

Weitere Versionen finden Sie in unserem Webshop



Symbole ★ Kennzeichnung G Eingang A Ausgang P Druck TYP Typ S Spedition

Automatik Hochdruckschlauchaufroller, montiert mit fertig konfektionierten Hochdruckschläuchen

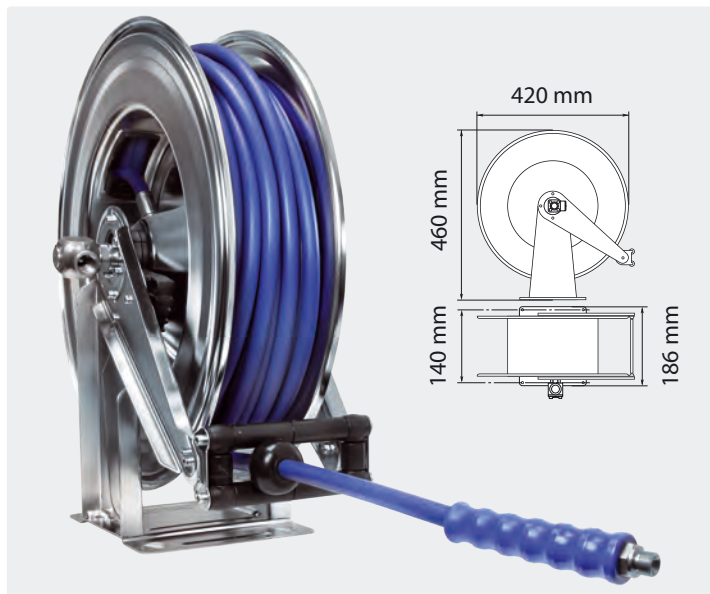

Schlauchaufroller: Edelstahl V2A / AISI 304. Mit automatischem Federzug und Zugentlastung. Suttner Drehgelenk ST-322 aus Edelstahl. Max. 90 °C



mit HD-Schlauch: 2 SN. DN 8. 20 Meter. Glatte Decke blau, Ausgang Edelstahl

R+M Nr.	P	G	⊖	★
763 434 001	100-300 bar	1/2" IG	3/8" AG VA	●

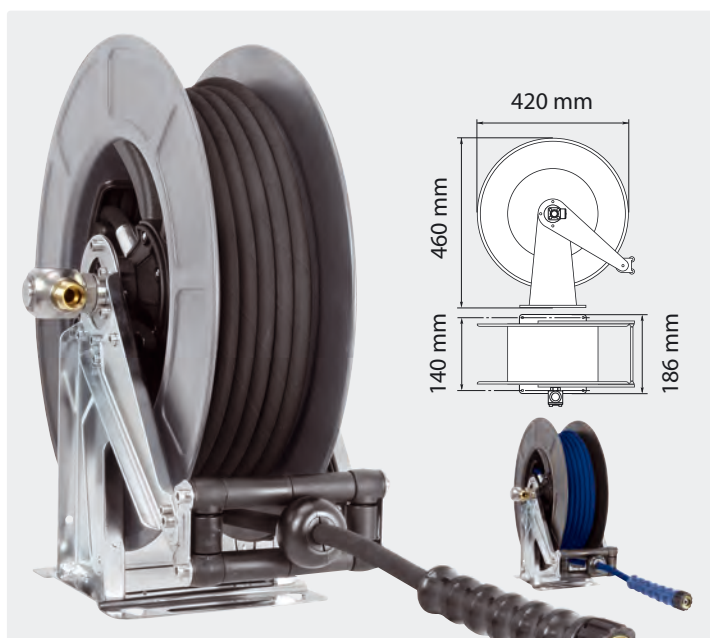

Schlauchaufroller: Gestell aus Edelstahl V2A / AISI 304. Trommel aus besonders schlagfestem ABS Kunststoff, mit automatischem Federzug und Zugentlastung. Suttner Drehgelenk ST-322 aus Edelstahl. Max. 90 °C



Trommel mit HD-Schlauch: 2 SC. DN 8. 20 Meter. Gewickelte Decke blau

R+M Nr.	P	G	⊖	Trommel	★
764 434 503	100-300 bar	M22 AG	HV M22	schwarz	●

Trommel mit HD-Schlauch: 2 SC. DN 8. 20 Meter. Gewickelte Decke schwarz

R+M Nr.	P	G	⊖	Trommel	★
764 434 311	100-300 bar	M22 AG	HV M22	grau	●

Trommel mit HD-Schlauch: 2 SC. DN 8. 20 Meter. Gewickelte Decke schwarz

R+M Nr.	P	G	⊖	Trommel	★
764 434 500	100-300 bar	M22 AG	HV M22	schwarz	●

Trommel mit HD-Schlauch: 1 SN. DN 8. 20 Meter. Gewickelte Decke schwarz

R+M Nr.	P	G	⊖	Trommel	★
764 434 502	210 bar	M22 AG	HV M22	schwarz	●



R+M Service

Bei Ihrer Bestellung über Schlauchaufroller und Schlauch, montieren wir Ihnen gerne direkt den fertig konfektionierten Schlauch auf Ihren gewünschten Schlauchaufroller. Geben Sie dazu ganz einfach die R+M Nr. 740 00 auf Ihrer Bestellung an. Dieser Service zahlt sich ganz sicher für Sie aus!

Sollten Sie weitere Informationen zu unserem Angebot benötigen, fragen Sie gerne jederzeit nach! Wir freuen uns sehr auf Ihren Auftrag.

R+M Nr.
740 00

Hochdruckschlauchaufroller

STKI

Baureihe STKI für Handwerk und Industrie:

- » Das Grundgestell besteht aus gekanteten Stahlblechprofilen und garantiert höchste Stabilität.
- » Die Trommel hat eine annähernd geschlossene Stahlblechnabe und läuft in wartungsfreien Kunststoff-Lagerbuchsen.
- » Zum Drehen der Trommel dient eine justierbare Handkurbel mit freilaufendem Polyamidgriff.

- » Eine im Lager integrierte, mechanische Bremse ermöglicht fein dosierbares Abbremsen der Trommel bis hin zum Blockieren.
- » Einsetzbare Medien: Wasser oder Wasser mit Reinigungschemikalien, Luft, Öle und Fette.
- » Die Hochdruckschlauchaufroller sind mit dem Drehgelenk ST-322 ausgestattet. Die Suttner Drehgelenke ST-322 sind komplett aus Edelstahl gefertigt und haben ein Gleitring Dichtelement.

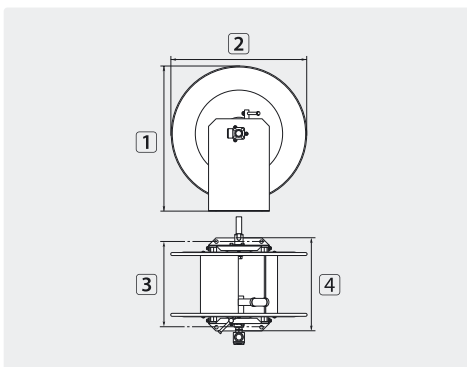

TYP	Außen \varnothing = Schlauch \leftrightarrow
01	22,0 mm = 35 m
02	22,0 mm = 70 m
03	22,0 mm = 100 m
04	22,0 mm = 115 m
05	28,0 mm = 20 m
06	28,0 mm = 40 m
07	28,0 mm = 60 m
08	28,0 mm = 70 m
09	28,0 mm = 80 m
10	35,0 mm = 61 m

Edelstahl V2A / AISI 304

R+M Nr.	G	↺	DN	P	°C	Ø	1	2	3	4	TYP
739 50	1/2" IG	1/2" IG	10	100-300 bar	90 °C	10,5 kg	515 mm	465 mm	280 mm	312 mm	01
739 60	1/2" IG	1/2" IG	10	100-300 bar	90 °C	13,5 kg	515 mm	465 mm	480 mm	512 mm	02
739 65	1/2" IG	1/2" IG	10	100-300 bar	90 °C	15,7 kg	515 mm	465 mm	680 mm	712 mm	03
739 701 2	1/2" IG	1/2" IG	10	100-300 bar	90 °C	16,8 kg	515 mm	465 mm	780 mm	812 mm	04
739 501 9	3/4" IG	3/4" IG	19	200 bar	90 °C	11,7 kg	515 mm	465 mm	280 mm	312 mm	05
739 601 9	3/4" IG	3/4" IG	19	200 bar	90 °C	14,7 kg	515 mm	465 mm	480 mm	512 mm	06
739 651 9	3/4" IG	3/4" IG	19	200 bar	90 °C	16,9 kg	515 mm	465 mm	680 mm	712 mm	07
739 70	3/4" IG	3/4" IG	19	200 bar	90 °C	18,0 kg	515 mm	465 mm	780 mm	812 mm	08
739 801 9	3/4" IG	3/4" IG	19	200 bar	90 °C	19,1 kg	515 mm	465 mm	880 mm	912 mm	09
739 702 4	1" IG	1" IG	24	100 bar	90 °C	18,3 kg	515 mm	465 mm	780 mm	812 mm	10

Zubehör Hochdruckschlauchaufroller

Winkeldrehgelenke



3/8" IG : 3/8" AG. DN 10.
Max. 30 U/min / 90 °C

R+M Nr.	P	I
200 322 501	5-100 bar	65 mm
200 322 500	100-400 bar	65 mm



1/2" IG : 3/8" AG. DN 10.
Max. 30 U/min / 90 °C

R+M Nr.	P	I
200 322 511	5-100 bar	65 mm
200 322 510	100-300 bar	65 mm



1/2" IG : 1/2" AG. DN 12.
Max. 30 U/min / 90 °C

R+M Nr.	P	I
200 322 521	5-100 bar	67 mm
200 322 520	100-300 bar	67 mm



1/2" IG : 1/2" AG. DN 12.
Max. 30 U/min / 90 °C

R+M Nr.	P	I
200 322 522	100-300 bar	68 mm

ST / SoST



3/4" IG : 3/4" AG. DN 19.
Max. 200 bar / 90 °C

R+M Nr.	I
750 400 1	3/4"



Dichtsatz Drehgelenk 750 400 1

R+M Nr.	TYP
750 400 2	3/4"

Hochdruckschlauchaufroller STKI mit E-Antrieb

Neu

STKI mit E-Antrieb

Baureihe STKI für Handwerk und Industrie:

- » Das Grundgestell besteht aus gekanteten Stahlblechprofilen und garantiert höchste Stabilität.
- » Für die horizontale Aufwicklung über Boden.
- » Die Trommel hat eine annähernd geschlossene Stahlblechnabe und läuft in wartungsfreien Kunststoff-Lagerbuchsen.
- » Einfache Bedienung dank Elektroantrieb und Fernbedienung.
- » Trommel dank Schiebekupplung vom Antrieb trennbar.
- » Rechts/Linkslauf jeweils über Taster ansteuerbar.
- » Einsetzbare Medien: Wasser oder Wasser mit Reinigungskemikalien, Luft, Öle und Fette.
- » Die Hochdruckschlauchaufroller sind mit dem Drehgelenk ST-322 ausgestattet. Die Suttner Drehgelenke ST-322 sind komplett aus Edelstahl gefertigt und haben ein Gleitring Dichtelement.

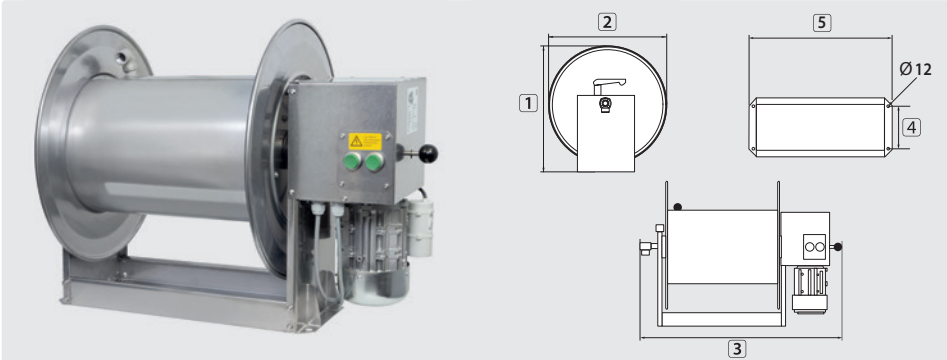

TYP	Außen Ø = Schlauch (↔)
01	17,0 mm = 125 m
02	17,0 mm = 150 m
03	17,0 mm = 185 m
01	22,0 mm = 70 m
02	22,0 mm = 85 m
03	22,0 mm = 100 m

Edelstahl V2A / AISI 304. Mit 230 V / 24 V / 12 V, 50 Hz Schneckengetriebemotor, 0,22 kW mit manueller Klauenkupplung

R+M Nr.	⊕ & ⊖	V	DN	P	°C	g	1	2	3	4	5	TYP
739 602 30	1/2" IG	230 V / AC	12	100-300 bar	90 °C	24 kg	515 mm	460 mm	730 mm	153 mm	480 mm	01
739 602 302	1/2" IG	230 V / AC	12	100-300 bar	90 °C	25 kg	515 mm	460 mm	830 mm	153 mm	580 mm	02
739 602 303	1/2" IG	230 V / AC	12	100-300 bar	90 °C	26 kg	515 mm	460 mm	930 mm	153 mm	680 mm	03
739 600 240	1/2" IG	24 V / DC	12	100-300 bar	90 °C	24 kg	515 mm	460 mm	730 mm	153 mm	480 mm	01
739 600 241	1/2" IG	24 V / DC	12	100-300 bar	90 °C	25 kg	515 mm	460 mm	830 mm	153 mm	580 mm	02
739 600 242	1/2" IG	24 V / DC	12	100-300 bar	90 °C	26 kg	515 mm	460 mm	930 mm	153 mm	680 mm	03
739 600 120	1/2" IG	12 V / DC	12	100-300 bar	90 °C	24 kg	515 mm	460 mm	730 mm	153 mm	480 mm	01
739 600 121	1/2" IG	12 V / DC	12	100-300 bar	90 °C	25 kg	515 mm	460 mm	830 mm	153 mm	580 mm	02
739 602 122	1/2" IG	12 V / DC	12	100-300 bar	90 °C	26 kg	515 mm	460 mm	930 mm	153 mm	680 mm	03

Zubehör STKI mit E-Antrieb

Drehgelenk ST-322



1/2" IG : 1/2" AG. DN 12.
 [P] 100-300 bar.
 Max. 30 U/min / 90 °C



Dichtsatz Drehgelenk ST-322

R+M Nr.	l
200 322 520	67 mm

R+M Nr.
200 322 490



Nachrüstset Funk Fernsteuerung.
 868,3 MHz Handsender, Empfänger und Stabantenne

R+M Nr.
739 704 013

Hochdruckschlauchaufroller

STK

Baureihe STK aus bestem Tiefziehblech:

- » Klappbare Handkurbel.
- » Stufenlos einstellbare Brems- und Arretiereinrichtung.
- » Stahlbügel zum Verhindern des Schlauchüberschlags.
- » Wartungsfreie Kunststofflagerschalen.

- » Die Hochdruckschlauchaufroller sind standardmäßig mit dem Suttner Drehgelenk ST-322 ausgestattet. Die Suttner Drehgelenke ST-322 sind komplett aus Edelstahl gefertigt und haben ein Gleitring Dichtelement.
- » Einsetzbare Medien: Wasser oder Wasser mit Reinigungschemikalien, Luft, Öle und Fette.

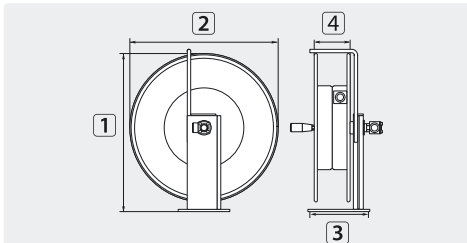

TYP	Außen \varnothing = Schlauch
01	15,0 mm = 24 m
02	15,0 mm = 36 m

Stahl pulverbeschichtet

R+M Nr.	ⓐ	ⓑ	DN	P	°C	Ⓕ	1	2	3	4	TYP
760 20	3/8" IG	3/8" IG	10	100-400 bar	90 °C	6,2 kg	437 mm	400 mm	210 mm	100 mm	01
760 30	3/8" IG	3/8" IG	10	100-400 bar	90 °C	6,8 kg	500 mm	460 mm	210 mm	100 mm	02

STKI mini

- » Zum Drehen der Trommel dient eine justierbare Handkurbel mit freilaufendem Polyamidgriff.
- » Eine im Lager integrierte, mechanische Bremse ermöglicht fein dosierbares Abbremsen der Trommel bis hin zum Blockieren.
- » Einsetzbare Medien: Wasser oder Wasser mit Reinigungschemikalien,

Luft, Öle und Fette.

- » Die Hochdruckschlauchaufroller sind mit dem Drehgelenk ST-320 ausgestattet. Die Suttner Drehgelenke ST-320 sind komplett aus Edelstahl gefertigt und haben ein Gleitring Dichtelement.

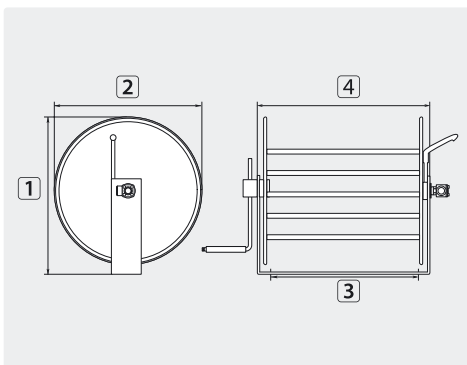

TYP	Außen \varnothing = Schlauch
01	15,0 mm = 20 m

Edelstahl V2A / AISI 304

R+M Nr.	ⓐ	ⓑ	DN	P	°C	Ⓕ	1	2	3	4	TYP
739 40	3/8" IG	3/8" IG	8	100-300 bar	90 °C	5,0 kg	298 mm	265 mm	210 mm	258 mm	01

Symbole ⓐ Eingang ⓑ Ausgang DN Nennweite P Druck I Höhe ↔ Länge Ⓕ Gewicht °C Temperatur TYP Typ \varnothing Durchmesser

Hochdruckschlauchaufroller ST-71

- » Das Grundgestell besteht aus Edelstahl V2A / AISI 304 und garantiert höchste Stabilität.
- » Der Durchlass ist mit 12 mm besonders groß dimensioniert.
- » Einsetzbare Medien: Wasser oder Wasser mit Reinigungschemikalien, Luft, Öle und Fette.
- » Die Trommelnabe besteht aus 5 stabilen Edelstahlstangen und läuft in wartungsfreien Spezial-Lagerbuchsen, "S" grün®.
- » Zum Drehen der Trommel dient eine justierbare Handkurbel mit freilaufendem Polyamidgriff.
- » Eine mechanische Bremse ermöglicht das Arretieren der Trommel in 6 Positionen.
- » Dieser Hochdruckschlauchaufroller ist mit dem Drehgelenk ST-322 ausgestattet.
- » Suttner Drehgelenke ST-322 sind komplett aus Edelstahl gefertigt und haben ein Gleitring Dichtelement.
- » Nicht für die Wand-oder Deckenmontage geeignet.

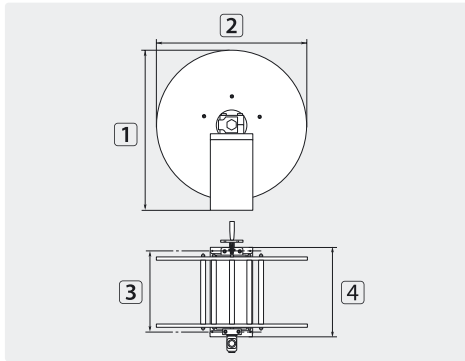

TYP	Außen \varnothing = Schlauch \leftarrow
01	22,0 mm = 40 m

Edelstahl V2A / AISI 304

R+M Nr.	\odot	\ominus	DN	P	$^{\circ}\text{C}$	δ	1	2	3	4	TYP
200 071 705	1/2" IG	1/2" IG	12	100-300 bar	90 $^{\circ}\text{C}$	13 kg	460 mm	440 mm	240 mm	290 mm	01

Zubehör ST-71

Drehgelenke ST-322



1/2" IG : 1/2" AG. DN 12.
Max. 30 U/min / 90 $^{\circ}\text{C}$



Dichtsätze Drehgelenke ST-322

R+M Nr.	P	t	R+M Nr.	P bar
200 322 521	5-100 bar	67 mm	200 322 491	5-100
200 322 520	100-300 bar	67 mm	200 322 490	100-300

ST-71 Schlauchaufroller mit Rohrreinigungsschlauch

Der ST-71 Schlauchaufroller ist mit einem 15 m langen Flexy Rohrreinigungsschlauch DN 6 ausgestattet. Das Trommelgestell ist aus Edelstahl und die Trommel aus Kunststoff gefertigt.

Diese platzsparende, ordentliche Lösung ist entweder an der Wand aufhängbar oder kann an vorhandenen Hochdruckreinigern nachgerüstet werden.

Der Schlauch ist als Verlängerung von Hochdruckschläuchen oder als Rohrreinigungsschlauch geeignet.

Max. 300 bar / 90 $^{\circ}\text{C}$

R+M Nr.	\odot	\odot
200 071 615	1/4" AG	M22 AG
200 071 620	1/8" AG	M22 AG
200 071 625	M22 IG	M22 AG
200 071 626	HV M22 IG drehbar	M22 AG
200 071 630	Stecknippel \varnothing 8,8	M22 AG



Hochdruckschlauchtrommel

- » Hochdruckschlauchtrommel: Kunststoff.
- » Drehgelenk: Messing/Edelstahl.
- » Halterung: Stahl pulverbeschichtet.
- » Max. 250 bar / 90 °C



R+M Nr.	⊞	⊚	⊕	für Schlauch-↔	Außen-∅
738 072 000	3,4 kg	3/8" AG	3/8" AG	20 m bei	20 mm
738 074 00	3,8 kg	3/8" AG	3/8" AG	40 m bei	20 mm

Universal Schlauchhalterung ST-71 für die Wandmontage

- » Äußerst robust und stabil
- » Konstruktion aus rostfreiem Stahl
- » Schlauchführungsrollen aus Kunststoff, geeignet für den Einsatz in lebensmittelverarbeitenden Betrieben
- » Geeignet für Schlauchleitungen mit einem Außendurchmesser von bis zu 38 mm
- » Einfache Befestigung durch 2 Bohrungen ∅ 8 mm
- » Materialstärke der Halterung: 4 mm



R+M Nr.
710 071 500

Verteiler-Anschlussblock

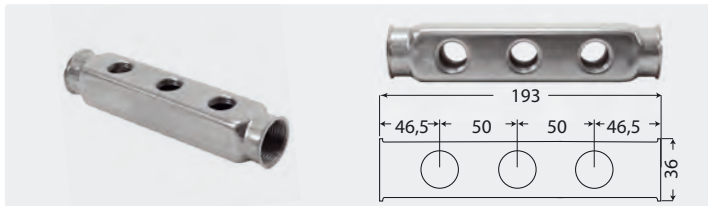

Edelstahl. 2 x 3 Abgänge. (Doppelseitig)
H x L x T: 36 x 193 x 40 mm. 290 g.
Max. 10 bar. 150 °C

R+M Nr.	6 x ⊙	⊕	⊚
725 061 012	1/2" IG	1" IG	1" IG

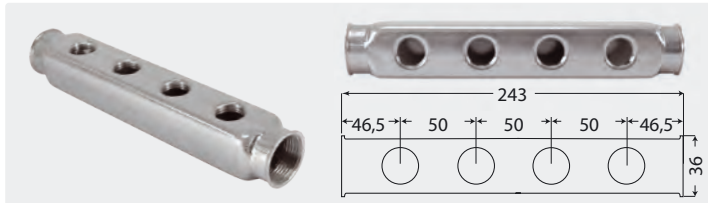

Edelstahl. 4 Abgänge.
H x L x T: 36 x 243 x 40 mm. 390 g.
Max. 10 bar. 150 °C

R+M Nr.	4 x ⊙	⊕	⊚
725 041 012	1/2" IG	1" IG	1" IG

Wasserkasten für die Wandbefestigung



Edelstahl. Inkl. Wandhalterung, Schwallblech und Deckel. 21 kg

R+M Nr.	∅ / ⊕	⊚	Fassungsvermögen
105 000 030	27 mm / 3/4" AG	3/4" IG	60 l

Symbole ⊕ Eingang ⊚ Ausgang ↔ Länge ⊞ Gewicht ∅ Durchmesser ⊙ Gewinde

Zubehör Hochdruckschlauchaufroller

Schlauchtrommelwagen

- » Edelstahl-Fahrwagen für die Montage von Schlauchtrommeln
- » Wendig und einfach wie eine Sackkarre zu bedienen.
- » Ergonomische Kunststoffgriffleiste, die für den Lebensmittelbereich einfach abschraubbar ist.
- » Seitlich je ein Lanzenköcher, Einsteckdurchmesser: 37 mm
- » Passend für die Aufroller ST-71 (200 071 705), STKI 20 und STKI 40 (739 50; 739 601 9; 739 60; 739 501 9; 739 601 9)



Wagen mit zwei extra großen Rädern. Ø 260 mm.
H x B x T: 1.210 x 715 x 560 mm

R+M Nr.	8
712 000 078	9,0 kg



Wagen mit zwei grauen, nicht färbenden Rädern.
H x B x T: 1.175 x 700 x 650 mm

R+M Nr.	8
712 000 070	7,9 kg

- » **Erweiterungsplatte aus Edelstahl**
- » Einfache Montage für 712 000 070
- » Inkl. Befestigungsmaterial
- » 4 Schwingungsdämpfer aus Edelstahl und elastischem Naturkautschuk 55°. Gummipuffer Typ A. M10 x 28. Federsteifigkeit: 500 N/mm. Belastung: 2.000 N
- » Für Aufroller: 739 65; 739 651 9 und 739 602 0

Erweiterungsplatte optional



R+M Nr.
105 000 103

Edelstahl-Kanisterhalterungen

- » Material: Edelstahl
- » Optimale Bestückungsgröße:
 - Typ 1: Platz für 1 Chemiekkanister mit 5, 10 oder 12 Liter
 - Typ 2: Platz für 1 Chemiekkanister mit 20 oder 25 Liter
- » Befestigungslöcher Ø 8,5 mm
- » Aus einem Werkstück gefertigt
- » Hohe Tragkraft durch stabile Verarbeitung
- » Offene Standfläche für den ungehinderten Ablauf von verschütteten Flüssigkeiten
- » Materialstärke: 1,5 mm



R+M Nr.	H x B x T	8
105 000 001	160 x 250 x 210	1,2 kg
105 000 002	200 x 285 x 310	2,0 kg

Fahrwagen



- » Multifunktionaler Fahrwagen für Schaum- und Desinfektionseinheiten
- » Edelstahl. Wagen mit zwei grauen, nicht färbenden Rädern.
- » Wendig und einfach wie eine Sackkarre zu bedienen
- » Offene Standfläche für den ungehinderten Ablauf von verschütteten Flüssigkeiten
- » Ergonomische Kunststoffgriffleiste, die für den Lebensmittelbereich einfach abschraubbar ist
- » Zwei seitlich angebrachte Lanzenköcher
- » Platz für zwei Chemiebehälter mit bis zu jeweils 25 kg Fassung
- » H x B x T 1.150 x 540 x 620 mm

R+M Nr.	8
710 000 163 389	14,0 kg

